

# CITROËN C4

## INSTRUCTIEBOEKJE





**CITROËN**

**CITROËN** prefereert **TOTAL**



## ***Een samenwerking die staat voor innovatie***



**CITROËN en TOTAL, al 35 jaar partners**, ontwikkelen in nauwe samenwerking motoren en smeermiddelen met de meest geavanceerde technieken.



## ***Specifieke motorolie***



De onderzoeksteams van CITROËN en TOTAL werken samen om u de beste technologische combinatie te kunnen bieden op het gebied van motoren en smeermiddelen.

Met de smeermiddelen van TOTAL kiest u voor specifieke motoroliën die zorgen voor topprestaties en een lange levensduur voor uw CITROËN.

**Daarom kiest CITROËN voor TOTAL.**

***TOTAL, partner van CITROËN...  
UW partner.***

De in dit boekje genoemde uitrusting - hetzij standaard  
hetzij optioneel - alsmede de technische specificaties,  
waren juist ten tijd van druk van dit boekje.

Het uitrustingsniveau van uw auto hangt af van de uitvoering,  
de gekozen extra's en het verkoopland van uw auto.

Bepaalde in dit instructieboekje genoemde uitrustingen kunnen  
pas in de loop van het jaar beschikbaar zijn.

Aansprakelijkheid voor de gegeven beschrijvingen en illustraties wordt niet aanvaard.

AUTOMOBILES CITROËN behoudt zich het recht voor tussentijds wijzigingen  
aan te brengen in de door haar gevoerde modellen en de bijbehorende uitrusting,  
zonder dat daarvan melding wordt gemaakt in dit instructieboekje.

Heeft u nog vragen? De CITROËN-organisatie, samengesteld uit goed opgeleide,  
vakbekwame medewerkers, zal ze graag beantwoorden.

Goede reis in uw CITROËN!

**Dit instructieboekje maakt onlosmakelijk deel uit van uw auto.  
Bewaar het op de daarvoor bestemde plaats zodat  
het gemakkelijk terug te vinden is.**

**Vergeet niet dit boekje bij doorverkoop van uw auto aan  
de nieuwe eigenaar te geven.**

B5-NL-2005  
Uitgave 05-2005



Bedankt voor uw keuze en gefeliciteerd.

Lees dit boekje goed door voordat u gaat rijden.

Het bevat alle informatie over het besturen van deze auto en over de uitrusting, evenals belangrijke aanbevelingen.

Verder vindt u in dit boekje gebruiksvoorzorgen, informatie over het reguliere onderhoud en tips voor het onderhouden van uw auto, teneinde de veiligheid en betrouwbaarheid van uw nieuwe CITROËN te behouden.

Hoe beter u uw auto leert kennen,  
hoe groter het plezier zal zijn dat u eraan zult beleven!

**Hoofdstuk I** BEKNOPTE GEBRUIKSAANWIJZING

Bestuurdersplaats, overzicht .....	6-7
Toerenteller .....	8
Instrumentenpaneel .....	9
Stuur met vaste centrale bedieningen .....	10 »»» 12
Controlelampjes .....	13 »»» 15
Signalering .....	16 »»» 18
Ruitenwisser .....	19-20
In hoogte verstellen van de gordel - Verstellen van het stuur .....	21
Voorstoelen .....	22 »»» 25
Binnenspiegel .....	26
Buitenspiegels .....	27
Bediening van de ruiten .....	28
Ventilatie - Handbediende airconditioning .....	29
Automatisch geregelde airconditioning met individuele bediening .....	30
Snelheidsregelaar .....	31-32
Snelheidsbegrenzer .....	33-34



## Hoofdstuk II

## RIJDEN



Afstandsbediening .....	35-36
Sleutels .....	37
CODE-kaart .....	38
Anti-inbraakalarm .....	39-40
Stuurslot - Contact - Startmotor .....	41-42
Starten .....	43
Instrumentenpaneel .....	44
Onderhoudsintervalindicator .....	45-46
Instrumentenpaneel .....	47
Multifunctioneel display .....	48 »»» 55
Boordcomputer .....	56-57
Handgeschakelde versnellingsbak .....	58
Automatische versnellingsbak .....	59 »»» 62
Handrem - Anti-blokkeersysteem (ABS) .....	63-64
Dynamische stabiliteitscontrole (ESP) .....	65
Roetfilter dieselmotor .....	66
Zijwaartse trajectcontrole .....	67
Meedraaiende koplampen .....	68
Parkeerhulp .....	69-70

## III

## Hoofdstuk III

## LEVEN AAN BOORD

## III

Openen en sluiten .....	71-72
Ventilatie - Verwarming .....	73
Ventilatie - Verwarming - Airconditioning .....	74
Ventilatie - Verwarming - Handbediende airconditioning .....	75-76
Luchtverdeling .....	77
Automatisch geregelde airconditioning met individuele bediening .....	78 »»» 80
Achterzitplaatsen .....	81-82
Airbag .....	83
Kinderslot .....	84
Veilig vervoeren van kinderen .....	85 »»» 87
Binnenverlichting .....	88-89
Comfort in de auto .....	90 »»» 94
Koffer .....	95-96
Parfumeur .....	97
Radioaansluiting - Montage van de luidsprekers .....	98

## IV

## Hoofdstuk IV

## ONDERHOUD

## IV

Openen van de motorkap .....	99
Benzinemotoren .....	100 »»» 103
Dieselmotoren .....	104-105
Niveaus .....	106 »»» 108
Brandstofsysteem diesel .....	109-110
Inhoud reservoirs .....	111
Accu .....	112-113
Zekeringen .....	114 »»» 118





## Hoofdstuk V

## PRAKTISCHE WENKEN



Brandstof tanken .....	119
Vervangen van de lampen .....	120 » 126
Veiligheidsadviezen .....	127
Verwisselen van een wiel .....	128-129
Detectie te lage bandenspanning.....	130
Slepen - Takelen.....	131



## Hoofdstuk VI

## ALGEMENE GEGEVENS



Algemene gegevens.....	132 » 135
Brandstofverbruikscijfers .....	136
Afmetingen .....	137-138
Identificatie .....	139



## TREFWOORDENREGISTER

142 » 144



## GEBRUIKSVOORZORGEN

I » XXIV



# 6 BESTUURDRERSPLAATS, OVERZICHT

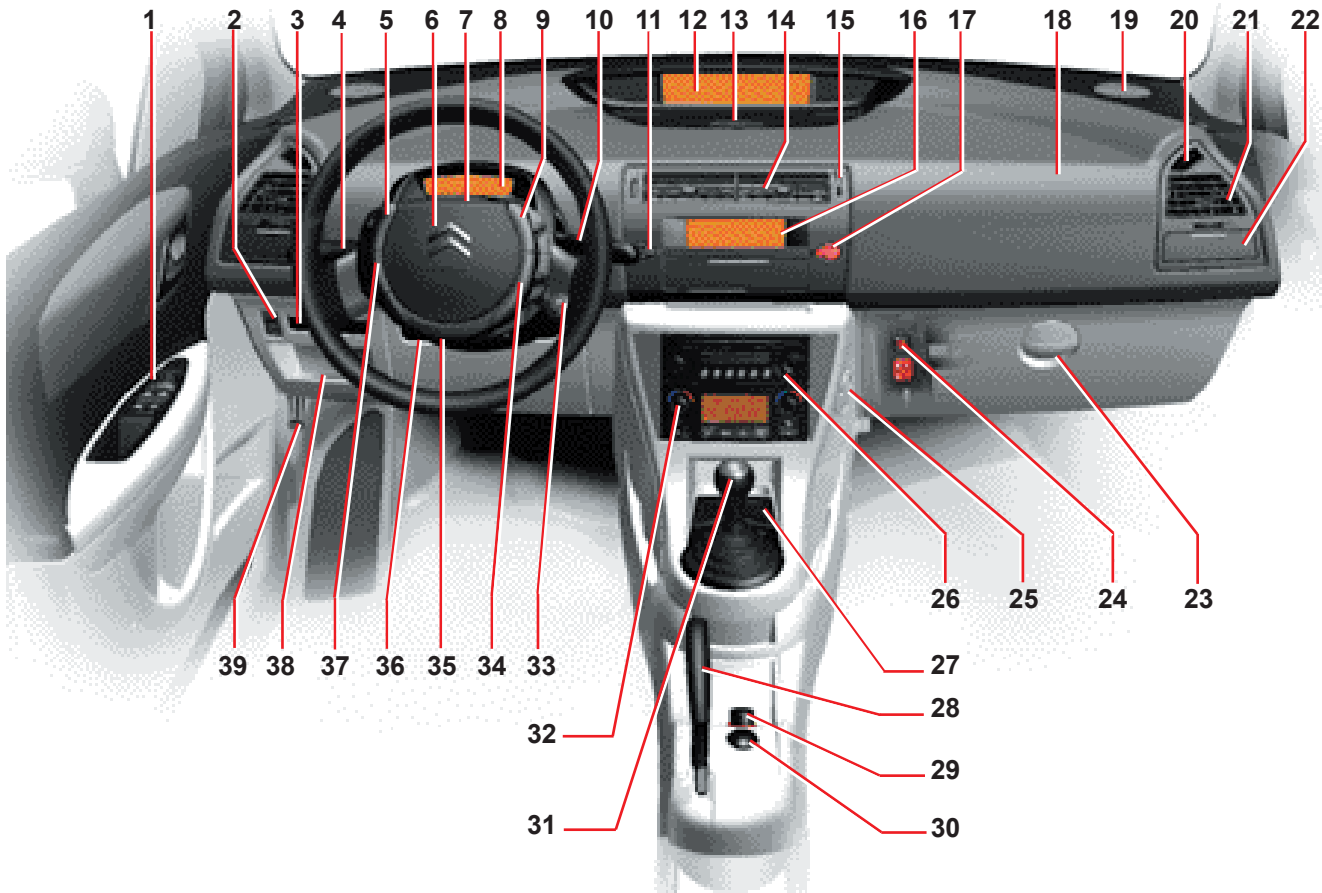

- |   |   |  |
|---|---|--|
| <p><b>1</b> Bedieningsorganen:</p> <ul style="list-style-type: none"> <li>• Spiegels.</li> <li>• Bediening van de ruiten.</li> <li>• Kinderslot.</li> </ul>                                       | <p><b>11</b> Centraal bediende vergrendeling van portieren en koffer.</p>   | <p><b>24</b> Sleutelschakelaar:</p> <ul style="list-style-type: none"> <li>• Inschakelen/uitschakelen airbag aan passagierszijde.</li> </ul> |
| <p><b>2</b> Zijventilatioerooster (links en rechts).</p>  | <p><b>12</b> Instrumentenpaneel.</p>  | <p><b>25</b> Ophanghaak voor een tas.</p>  |
| <p><b>3</b> Bedieningsorganen:</p> <ul style="list-style-type: none"> <li>• ESP.</li> <li>• Parkeerhulp.</li> <li>• Zijwaartse trajectcontrole.</li> <li>• Anti-inbraakalarm.</li> </ul>          | <p><b>13</b> Bedieningsorganen:</p> <ul style="list-style-type: none"> <li>• Nulstelling van de dagteller.</li> <li>• Sterkte van de dashboardverlichting.</li> <li>• Weergave waarschuwingen en staat van functies.</li> </ul> | <p><b>26</b> Autoradio met cd-speler of radio met NavIDrive navigatiesysteem.</p>  |
| <p><b>4</b> Bedieningsorganen:</p> <ul style="list-style-type: none"> <li>• Verlichting.</li> <li>• Richtingaanwijzers.</li> <li>• Mistlampen.</li> <li>• Mistachterlichten.</li> </ul>           | <p><b>14</b> Centrale ventilatioeroosters.</p>  | <p><b>27</b> Asbak.</p>  |
| <p><b>5</b> Bedieningen van de snelheidsregelaar en de snelheidsbegrenzer.</p>  | <p><b>15</b> Geurverspreider.</p>   | <p><b>28</b> Handrem.</p>  |
| <p><b>6</b> Bestuurdersairbag.</p>  | <p><b>16</b> Multifunctioneel display.</p>  | <p><b>29</b> Sigarenaansteker.</p>   |
| <p><b>7</b> Signaleringslampjes.</p>  | <p><b>17</b> Bediening alarmverlichting.</p>  | <p><b>30</b> 12-volts accessoirestekker.</p>   |
| <p><b>8</b> Toerenteller / Schakelstanddisplay van de automatische versnellingsbak.</p>   | <p><b>18</b> Passagiersairbag.</p>  | <p><b>31</b> Versnellingspook.</p>   |
| <p><b>9</b> Bedieningen autoradio met cd-speler.</p>  | <p><b>19</b> Luidspreker (Tweeter) (links en rechts).</p>   | <p><b>32</b> Airconditioning of verwarming/ventilatie.</p>   |
| <p><b>10</b> Bedieningsorganen:</p> <ul style="list-style-type: none"> <li>• Ruitenwissers voor.</li> <li>• Ruitensproeier.</li> <li>• Ruitenwischer achter.</li> <li>• Boordcomputer.</li> </ul> | <p><b>20</b> Ontwaseming zijruiten (links en rechts).</p>   | <p><b>33</b> Contactslot.</p>  |
|   | <p><b>21</b> Ventilatioerooster (links en rechts).</p>  | <p><b>34</b> Bedieningen multifunctioneel display.</p>   |
|   | <p><b>22</b> Berglade (links en rechts).</p>  | <p><b>35</b> Claxon.</p>   |
|   | <p><b>23</b> Onderste handschoenenkastje.</p> <ul style="list-style-type: none"> <li>• Opbergvak voor de boorddocumentatie.</li> </ul>  | <p><b>36</b> Bedieningshendel stuurverstelling.</p>  |
|   |   | <p><b>37</b> Bedieningen optionele functies.</p>   |
|   |   | <p><b>38</b> Klepje zekeringkastje.</p>  |
|   |   | <p><b>39</b> Openen motorkap.</p>  |

## TOERENTELLER

**Weergave van de toerenteller**  
(tijdens de inrijperiode: zie inrijden)  
en weergave van de ingeschakelde versnelling en de stand  
van de automatische versnellingsbak



Bij het naderen van het maximumtoerental verandert de schermverlichting van oranje in rood, om aan te geven dat u in een hogere versnelling moet schakelen.

Bij het openen van het bestuurdersportier of bij het ontgrendelen met de afstandsbediening wordt gedurende circa 30 seconden het instrumentenpaneel en de toerenteller verlicht met weergave van de kilometertellers en eventueel de onderhoudssleutel.

## Centraal display

- 1 Brandstofmeter
- 2 Actieradius
- 3 Dagteller
- 4 Commando's van de snelheidsregelaar of de snelheidsbegrenzer
- 5 Snelheidsmeter
- 6 Onderhoudsintervalindicator bij aanzetten van het contact en daarna de totaalkilometerteller
- 7 Controle motorolieniveau
- 8 Koelvloeistoftemperatuur



Weergave signaleringen

Nulstelling van de dagteller

Weergave waarschuwingen en staat van functies

Weergave signaleringen

## Weerstand lichtsterkte dashboardsignaleringen

Druk, terwijl de koplampverlichting brandt, op de toets voor het wijzigen van de lichtsterkte.

Wilt u na verhogen van de lichtsterkte deze weer verlagen, druk dan net zo lang tot het bereiken van de maximale lichtsterkte en laat de knop los. Vervolgens kunt u de lichtsterkte verlagen.

Voor het verhogen van de lichtsterkte gaat u op dezelfde wijze te werk.

# STUUR MET VASTE CENTRALE BEDIENINGEN

Bedieningen van de  
snelheidsregelaar en de  
snelheidsbegrenzer

Controlelampen  
richtingaanwijzers en  
verlichting

Bedieningen van het  
audiosysteem

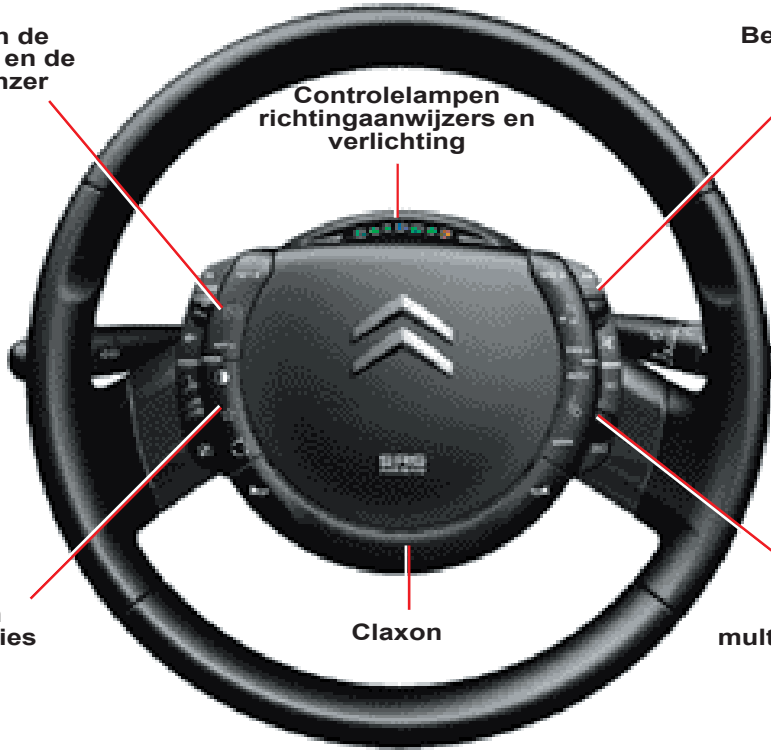

Bedieningen  
optionele functies

Claxon

Bedieningen  
multifunctioneel display

# STUUR MET VASTE CENTRALE BEDIENINGEN

Bedieningen van de snelheidsregelaar  
en de snelheidsbegrenzer

Bedieningen van het audiosysteem

Selectie van de  
snelheidsregelaar of  
snelheidsbegrenzer

31/33

Activeren van de  
snelheidsbegrenzer en  
uitschakelen / opnieuw  
inschakelen van de  
snelheidsregelaar en  
snelheidsbegrenzer

Verlagen van  
de snelheid/  
activeren van de  
snelheidsregelaar

Verhogen van  
de snelheid/  
activeren van de  
snelheidsregelaar

Zoeken naar  
hogere  
frequenties

Aflopen van  
opgeslagen  
zenders

Verhogen  
van het  
geluidsniveau

Verlagen  
van het  
geluidsniveau

Mute

Zie de gebruiksaanwijzing autoradio-cd of NaviDrive

# STUUR MET VASTE CENTRALE BEDIENINGEN

## Bedieningen optionele functies

Verlichtings-  
weerstand  
dashboard-  
signaleringen



Opstarten van de  
spraakherkenning

(Zie  
gebruiksaanwijzing  
autoradio  
Bluetooth -  
NaviDrive)

Recirculeren  
interieurlucht

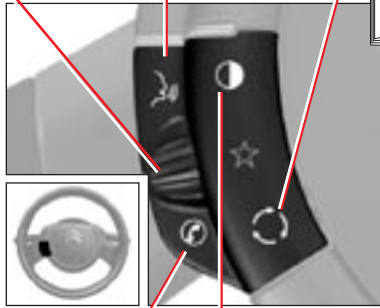

Beantwoorden /  
beëindigen  
telefoongesprek

(Zie gebruiksaan-  
wijzing NaviDrive)

Weergave  
van het Menu  
«Register»

(Zie gebruiksaan-  
wijzing Autoradio  
Bluetooth)

Persoonlijke toets:

- Black panel (standaard inge-  
steld) of
- Branden / doven plafondverlich-  
ting of
- Waarschuwingenjournal of
- Staat van de U kunt

Om het menu voor de persoonlijke  
instellingen te activeren, houdt u  
de toets even ingedrukt.

## Bedieningen multifunctioneel display

Bevestiging van de gekozen functie  
of van de gewijzigde waarde

Gesprek aannemen / beëindigen  
(Zie gebruiksaanwijzing Autoradio Bluetooth)

Toegang tot het  
«Hoofdmenu»\*

Scrollen in het  
multifunctioneel  
display



Keuze van het  
type weergegeven  
informatie rechts op  
het display (autoradio,  
boordcomputer,  
navigatie...) en voor  
display A, keuze van het  
inschakelen / uitschakelen  
van uw functies en keuze  
van de instellingen

Annuleren van de  
handeling bezig of  
terug naar voorgaande  
weergave

\* Afhankelijk van de wet-  
telijke bepalingen in  
het land in kwestie kan  
de bediening «Menu»  
tijdens het rijden  
uitschakeld zijn.





## Controlelampen richtingaanwijzers en verlichting



**Richtingaanwijzer naar links**

Zie «Signalering»



**Richtingaanwijzer naar rechts**

Zie «Signalering»



**Mistachterlichten**

Zie «Signalering»

**Wanneer de alarmverlichting aanstaat knipperen gelijktijdig alle richtingaanwijzers**



**Mistlichten voor**

Zie «Signalering»



**Parkeerlichten**

Zie «Signalering»



**Dimlichten**

Zie «Signalering»



**Grootlicht**

Zie «Signalering»

**STOP-lampje**

Wanneer het lampje brandt, dient u onmiddellijk te stoppen en de motor af te zetten. Raadpleeg een CITROËN erkend bedrijf.

Tijdens het branden van dit lampje wordt het **STOP**-symbool weergegeven op het display.

**Waarschuingslampje handrem, remvloeistof-niveau en storing remdrukverdeling**

Het branden van dit lampje bij draaiende motor kan er op duiden dat de handrem niet of niet goed is vrijgezet, dat het remvloeistofniveau onvoldoende is of dat er een storing in het remsysteem is.

Mocht het lampje blijven branden terwijl de handrem is vrijgezet, stop dan onmiddellijk en waarschuw een CITROËN erkend bedrijf. (Zie «Remmen»).

**Waarschuingslampje autogordel bestuurder**

Dit lampje brandt wanneer de autogordel van de bestuurder niet is omgespeld bij aanzetten van het contact en bij een snelheid tussen 0 en 20 km/uur. Boven 20 km/uur knippert het lampje en klinkt er een geluidssignaal gedurende circa 120 seconden. Vervolgens blijft het lampje branden.

**Waarschuingslampje autogordel voorpassagier**

Wanneer u het contact aanzet terwijl de gordel van de voorpassagier niet is omgespeld, brandt het waarschuingslampje. Het lampje dooft wanneer de motor draait en de portieren gesloten zijn, of na 30 seconden.

Wanneer de autogordel wordt losgemaakt, brandt het lampje bij een snelheid tussen 0 en 20 km/uur.

Boven 20 km/uur brandt het lampje en klinkt er een geluidssignaal gedurende circa 120 seconden.

**Waarschuingslampje autogordels achterpassagiers**

De werking is identiek aan het waarschuingslampje voor de voorpassagier.

**Waarschuingslampje openstaand portier**

Dit lampje brandt om aan te geven dat een portier, de motorkap of de achterklep niet goed dicht zit.

**Controlelampje uitgeschakelde passagiersairbag**

Zie «Airbag».

**Waarschuingslampje storing front-/zijairbag**

Zie «Airbag».

**Anti-blokkeersysteem (ABS)**

Het controlelampje van het ABS brandt zodra u het contact aanzet. Het dooft na enkele seconden.

Indien het controlelampje niet dooft, dan kan dat duiden op een mankement in het ABS-systeem. (Zie «Remmen»).

**Controlelampje voorgloeien diesel**

Zie de instructies van hoofdstuk «Rijden - Starten».

## SERVICE

### Service-lampje

Zolang de storing die de waarschuwings-signalering heeft veroorzaakt voortduurt en bovendien ernstig is, blijft dit lampje branden.

Raadpleeg zo snel mogelijk een CITROËN erkend bedrijf.

In geval het om een minder ernstige storing gaat, brandt het lampje maar tijdelijk.

Raadpleeg een CITROËN erkend bedrijf.

Om de corresponderende waarschuwing-melding op te roepen, zie «Waarschuwingenjournaal».



### Controlelampje emissiesysteem

Als dit knippert of onderweg oplicht is er sprake van een storing in het emissiesysteem.

Raadpleeg zo snel mogelijk een CITROËN erkend bedrijf.



### Controlelamp kinder-beveiliging

Wanneer bij aangezet contact deze voorziening hetzij handmatig, hetzij via de betreffende schakelaar op het ruitbedieningspaneel wordt geactiveerd, brandt dit lampje circa 10 seconden na starten van de motor.



### ESP/ASR-lampje

#### In werking

Wanneer het ESP- of het ASR-systeem in werking treedt, knippert het ESP/ASR-lampje.

#### Bij een storing

Wanneer tijdens het rijden het ESP/ASR-lampje oplicht en er op het multifunctioneel display een waarschuwing verschijnt, gepaard met een geluidssignaal, dan duidt dat op een storing in het systeem.

Raadpleeg een CITROËN erkend bedrijf.

#### Uitschakelen

Het branden van het lampje van het ESP/ASR-systeem en de ESP-bediening duidt eropdat het systeem is uitgeschakeld.

Zie «ESP».



### Waarschuwing-lampje minimumbrandstofvoorraad

Wanneer de brandstof-tank vol is, zijn alle ledjes verlicht.

Wanneer het lampje van de minimumbrandstofvoorraad oplicht terwijl u een piep hoort en er op het scherm een melding verschijnt, bevindt zich nog circa 7 liter brandstof in de tank en knipperen er 2 of 3 ledjes op het instrumentenpaneel.

Bij het doven van het laatste ledje bevindt zich nog maar 2 liter brandstof in de tank.

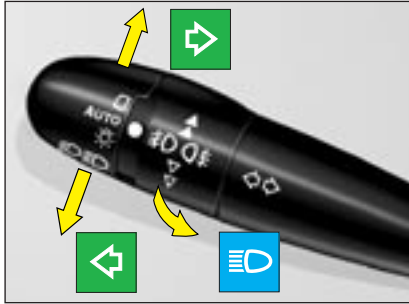

### Richtingaanwijzers

Linksaf: druk de hendel naar beneden.

Rechtsaf: duw de hendel naar boven.

Om van richting te veranderen, moet de hendel door de weerstand naar boven of beneden worden bewogen. De richtingaanwijzer wordt automatisch uitgeschakeld bij het terugdraaien van het stuur.

### Lichtsignaal / Waarschuwingssignaal

Trek de hendel naar u toe.

Het geven van een lichtsignaal is ook mogelijk bij afgezet contact.

### Claxon

Druk op het onderste deel van het stuur met vaste centrale bedieningen.

## SIGNALERING

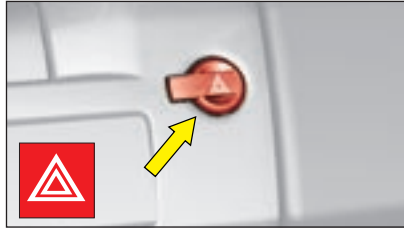

### Automatisch branden van de alarmverlichting

Bij sterk afremmen van de auto gaan automatisch de waarschuwingsknipperlichten branden.

Wanneer opnieuw gas gegeven wordt, doven de waarschuwingsknipperlichten automatisch. U kunt ze ook handmatig uitschakelen door het bedienen van de alarmlichtschakelaar op het dashboard.

### Alarmverlichting

Hiermee worden tegelijkertijd de vier richtingaanwijzers bediend.

**Gebruik deze voorziening alleen** voor een noodstop of wanneer u onder ongewone omstandigheden rijdt.

Deze functie werkt ook bij afgezet contact.

### Geluidssignaal niet-gedooft verlichting.

Dit signaal is te horen wanneer u het bestuurdersportier opent bij afgezetcontact, om aan te geven dat de verlichting nog brandt.

Het signaal stopt bij het sluiten van een portier, bij het doven van de verlichting of bij aanzetten van het contact.

Het signaal is niet actief bij gebruik van de automatische verlichting of de «follow-me-home verlichting».

**Zolang u met alarmverlichting rijdt kunt u geen richting aangeven.**

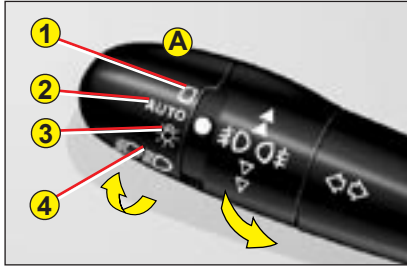

### Bediening van de verlichting

- 1 Wissen uit.
- 2 Automatisch branden
- 3 Parkeerlichten
- 4 Dimlichten / Grootlicht



### Alle lichten gedoofd

Draai ring **A** van u af.



### Automatisch branden van de koplampen

De parkeer- en dimlichten gaan automatisch branden bij nacht of donker weer, maar ook bij een continu gebruik van de ruitenwissers.

Ze gaan uit zodra het licht genoeg is, of circa vijf minuten na het uitschakelen van de ruitenwissers.

Om deze functie te activeren, dient u de bediening **A** in de stand **2** te zetten.

**Dek de lichtsterktesensor achter de binnenspiegel, zichtbaar vanaf de buitenkant van de voorruit, niet af.**

Draai ring **A** van u af.



### Stadlichten aan

Draai ring **A** van u af.



### Dimlichten / grootlicht aan

Trek de hendel door de weerstand heen om over te schakelen van dim- naar grootlicht en omgekeerd.

### Follow-me-home verlichting

Dankzij deze functie kunt u met behulp van de nog brandende koplampverlichting uw weg vinden uit een donkere parkeerplaats.

Deze functie wordt als volgt geactiveerd:

- Handmatig, door de bedieningshendel bij afgezet contact naar u toe te trekken.
- Automatisch, op voorwaarde dat:
  - het automatisch inschakelen van de koplampverlichting aanstaat,
  - de follow-me-home verlichting is geactiveerd. Ga als volgt te werk: ga naar «Hoofdmenu» en vervolgens naar «Persoonlijke instellingen-Configuratie», kies het submenu van de verlichting en de signalering om deze functie te activeren.

Zie hoofdstuk «Multifunctioneel display»

**Let op:** het is mogelijk de duur van de follow-me-home verlichting aan te passen (circa 60, 30 of 15 seconden) in het menu voor «Persoonlijke instellingen-Configuratie».

Bij display **A** kan de duur niet worden gewijzigd.

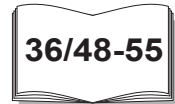

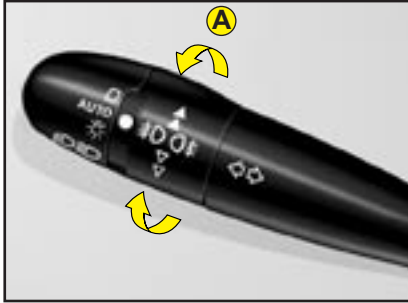

Auto's voorzien van  
**MISTLICHTEN VOOR EN  
MISTLICHTEN ACHTER**  
(ring A)



Deze werken in combinatie met de parkeerlichten, het dimlicht en het grootlicht.

**Voor auto's met mistachterlichten:**

- 1 keer naar voren: mistachterlichten aan.
- 1 keer naar achteren: mistachterlichten uit.

## SIGNALERING

**Voor auto's met mistlampen vóór en achter:**

- 1 keer naar voren: mistlampen vóór gaan aan.
- 2e keer naar voren: mistachterlichten gaan aan.
- 1 keer naar achteren: mistachterlichten gaan uit.
- 2e keer naar achteren: mistlampen vóór gaan uit.

**N.b.:** De mistachterlichten mogen alleen bij mist of sneeuwbuien worden gebruikt (zicht minder dan 50 meter).



**Verstelling van de koplampen**

Het is raadzaam de reikwijdte van de lichtbundel van de koplampen aan te passen aan de belading van de auto.

Op het dashboard links van de bestuurder.

- 0** lege auto
- 1** gering beladen auto
- 2** gemiddeld beladen auto
- 3** zwaar beladen auto

**Let op:** auto's met xenonlampen zijn voorzien van een beladingafhankelijke automatische koplampregeling.

**Als het mistig is en de verlichting niet automatisch inschakelt, dan moet u het dimlicht en de mistlichten zelf inschakelen.**

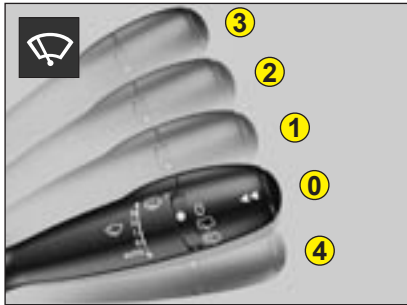

## Ruitenwissers voor

- 3 Snel wissen.
- 2 Normaal wissen.
- 1 Interval wissen
- 0 Wissen uit.
- 4 Automatisch wissen door naar beneden drukken van de hendel en één-slag-wissen.

**N.b.:** Uitschakelen automatisch wissen:

- ga naar stand **1** en keer vervolgens terug naar stand **0**.

**Om veiligheidsredenen worden de ruitenwissers pas 1 minuut na afzetten van het contact uitgeschakeld.**

**Stand 1 :** De wissnelheid wordt, afhankelijk van de snelheid van de auto, automatisch geregeld.

**N.b.:** In de standen **2** en **3** valt de ruitenwissersnelheid automatisch terug wanneer de auto stilstaat.

**Om veiligheidsredenen worden de ruitenwissers pas 1 minuut na afzetten van het contact uitgeschakeld.**

Nadat het contact weer wordt aangezet, kan het systeem weer geactiveerd worden door:

- de schakelaar in de **0-stand** te zetten,
- de schakelaar in de **gewenste stand** te zetten.

## Auto voorzien van een regensensor

**Stand 4: naar beneden drukken** De wissnelheid wordt automatisch afgestemd op de hevigheid van de regen.

**N.b. :** Wanneer u de hendel naar beneden drukt, schakelt u het intervalwissen in, maar wordt het automatisch wissen niet uitgeschakeld.

## Let op :

**Dek de regensensor**, die zich achter de binnenspiegel bevindt en zichtbaar is vanaf de buitenkant van de voorruit **niet af**.

Zet voor het wassen van de auto het contact af of schakel de functie voor het automatisch wissen uit.

## Vervangen van de ruitenwissers

Zorg ervoor dat de ruitenwissers tijdens het vervangen uit staan, in de vervangingsstand.

Doe dit als volgt: zet het contact af en bedien binnen de daaropvolgende minuut de ruitenwissers. De ruitenwissers worden vervolgens over het midden van de voorruit geplaatst.

Wanneer u na vervanging het contact aanzet en de ruitenwissers bedient, keren deze weer terug naar de normale stand.

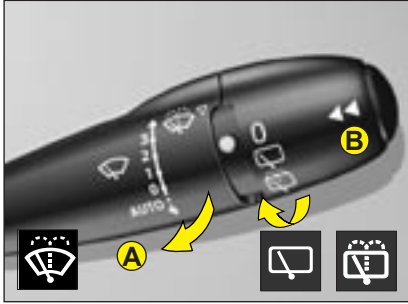

#### A - Ruitensproeier voor

Wanneer u de hendel naar u toe trekt, wordt de ruit gesproeid en wissen de ruitwissers een aantal keren. Mocht de auto zijn uitgerust met koplampwissers, dan zullen deze, mits de koplampverlichting brandt, eveneens in werking treden.

## RUITENWISSER

### B - Achterruitenwisser



Uit



Interval-wissen.



Sproeien van de achterruit gevolgd door een aantal wisslagen.

**De achterruitenwisser werkt automatisch** wanneer de ruitwissers voor aanstaan en u de achteruitversnelling inschakelt.

Ga naar het menu «Persoonlijke instellingen - configuraties» in het «Hoofdmenu» om deze functie aanof uit te zetten.

Het uitzetten kan nodig zijn wanneer u een fietsdrager op de achterklep plaatst.

**Let erop dat de ruitensproeierbladen voor en achter vrij zijn bij gebruik van bijvoorbeeld een fietsdrager of door vorst.**

**Verwijder een eventuele opeenhoping van sneeuw aan de onderkant van de voorruit.**



# IN HOOGTE VERSTELLEN VAN DE GORDEL 21 VERSTELLEN VAN HET STUUR

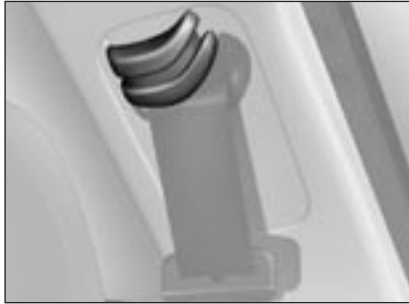

## In hoogte verstellen van de gordel (5-deursuitvoering)

De gordelgeleider dient zich op het midden van de schouder te bevinden (zie hoofdstuk GEBRUIKSVORZORGEN).

Voor het verstellen ervan drukt u op de bediening en schuift u het gordelverankeringspunt in de gewenste richting.

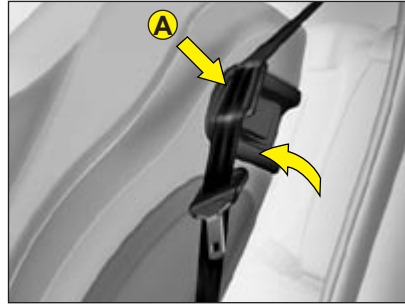

## Gordelbevestiging (3-deursuitvoering)

Doe deel **A** omhoog en vergrendel het om de gordel op zijn plaats te houden als deze is losgemaakt.

Het is noodzakelijk de gordelbevestiging los te nemen, wanneer u de stoel bedient voor het in- of uitstappen van achterpassagiers.

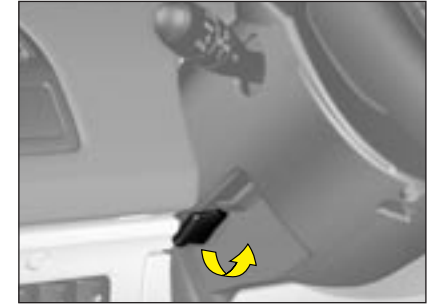

Het stuur is verstelbaar in hoogte en diepte.

**Zet, terwijl de auto stilstaat,** eerst uw stoel in de juiste stand en verstel vervolgens het stuur.

Zie «JUISTE RIJHOUDING».

Ontgrendel het stuurwiel door de bediening naar u toe te trekken.

Stel de stuurstand in en vergrendel het stuur door de bediening van u af te duwen.

Wanneer u na het vergrendelen van het stuur hard op het stuur drukt, kunt u een klik horen. Het stuur is dan vergrendeld in de definitieve stand.



**Verricht, uit veiligheidsoogpunt, deze handelingen niet tijdens het rijden.**

# VOORSTOELEN



## Met de hand te bedienen functies



### Hoofdsteun

Trek de hoofdsteun uit om deze in een hogere stand te zetten. Druk op de bediening en op de hoofdsteun om deze in een lagere stand te zetten. De instelling is correct wanneer de bovenkant van het hoofd zich op gelijke hoogte bevindt als de bovenkant van de hoofdsteun. De hoofdsteun is ook verstelbaar in hellingshoek.

Druk op de ontgrendellip van de hoofdsteun en trek de steun omhoog om hem te verwijderen.

**N.b.:** Rijd nooit zonder hoofdsteunen.



### Verstellen in de lengterichting

Licht de bedieningsstang op en schuif de stoel in de gewenste stand.



### Verstellen van de lendesteunen

Verdraai de knop om de lendesteunen in de gewenste stand te zetten.



### In hoogte verstellen van de bestuurdersstoel

Licht de bediening op of druk deze neer. Herhaal dit totdat u de gewenste stand heeft verkregen.



### Verstellen van de rugleuning

Zet met de daarvoor bestemde bediening de rugleuning in de gewenste hellingshoek.

De rugleuning kan 45° naar achteren worden gekanteld tot hij vergrendelt; door tegen de bediening te drukken kunt u de rugleuning ontgrendelen.



### Toegang tot de achterzitplaatsen

Om achter in- of uit te kunnen stappen beweegt u de bediening **6** naar voren zodat de rugleuning wordt neergeklapt en u de stoel naar voren kunt schuiven.

Bij het terugplaatsen van de stoel neemt deze automatisch weer de oorspronkelijke stand in. Controleer of de stoel goed vergrendeld is.

**N.b.:** Hiermee kunt u de autogordel op zijn plaats houden (zie vorige bladzijde).

## VOORSTOLEN



## ELEKTRISCHE BEDIENINGEN

- ❶ Verstellen van de stoel qua hoogte, hellingshoek en lengterichting
- ❷ Verstelling van de rugleuning qua hellingshoek en lendensteun



- ❶ Licht de bediening 1 aan de voorkant op of druk deze neer om de voorkant van het zitgedeelte op te lichten of te laten zakken.



- ❶ Licht de bediening 1 aan de achterkant op of druk deze neer om het zitgedeelte te verhogen of te verlagen.



- ❶ Verplaats de bediening 1 naar voren of naar achteren om de stoel naar voren of naar achteren te kunnen verstellen.



- ❷ Duw de bediening 2 aan de bovenkant naar voren of naar achteren voor het verstellen van de rugleuning.



- ❷ Trek de bediening 2 omhoog of druk deze neer om de lendensteun te versterken c.q. te verzwakken.

**N.B.:** de functies voor het verstellen van de stoel zijn eveneens en voor een beperkte tijd beschikbaar in de volgende gevallen:

- bij het openen van een voorportier.
- na afzetten van het contact.

**Stoelverwarming**

De voorstoelen kunnen individueel worden verwarmd. Gebruik de bedieningsorganen op de zijkant van de stoelen en kies met de draaiknop 0 de gewenste verwarmingsstand.

Uit.

- 1: Laag
- 2: Gemiddeld
- 3: Hoog.

De temperatuur van de stoel wordt automatisch geregeld.

**N.b. :** De stoelverwarming werkt uitsluitend bij draaiende motor.

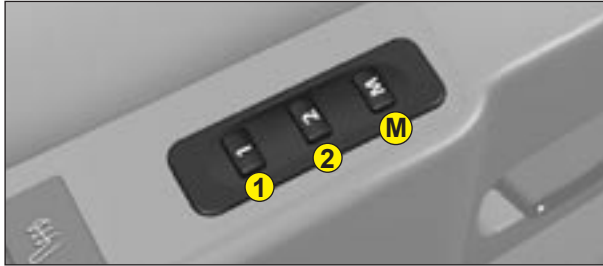

## Vastleggen rijpositie-instellingen

U kunt vier rijpositie-instellingen programmeren in het geheugen:

- één voor elk van de twee afstandsbedieningen (twee gebruikers)
- twee met behulp van de toets **M/1** en **M/2**.

### Programmeren met de afstandsbediening

Alleen wanneer u de portieren met de afstandsbediening ontgrendeld kunnen eerder vastgelegde rijpositie-instellingen worden opgeroepen en worden eventuele wijzigingen aan de instellingen in het geheugen geregistreerd.

Per individuele afstandsbediening kunnen specifieke instellingen worden geprogrammeerd. Bij het vergrendelen van de portieren met de afstandsbediening worden de instellingen van de bestuurdersstoel en van de buitenspiegels vastgelegd.

Wanneer met diezelfde afstandsbediening de portieren worden ontgrendeld, nemen de bestuurderstoel en de buitenspiegels de geprogrammeerde instellingen aan, ook wanneer die tussentijds zijn gewijzigd.

### Programmeren met behulp van de toetsen

Het vastleggen van de instellingen met behulp van de toetsen op de zijkant van de stoel gaat als volgt:

- draai de contactsleutel in de contactstand (2e stand ),
  - stel de stoel en de spiegels in,
  - druk op de toets **M** en vervolgens meteen op de toets **1** «eerste rijpositie» of op de toets **2** «tweede rijpositie».
- Zodra de instellingen zijn vastgelegd klinkt er een geluidssignaal om dit te bevestigen. Bij elke nieuwe instelling wordt de vorige automatisch gewist.

### Oproepen van een geprogrammeerde rijpositie-instelling

**Bij stilstaande auto** (contact aan of draaiende motor)

- Druk kort op de toets **1** of **2** om de corresponderende instelling op te roepen.

**Opmerking:** na vijf keer oproepen van een rijpositie-instelling wordt de functie uitgeschakeld tot de motor opnieuw wordt gestart.

### Rijdende auto

- Houd de toets **1** of **2** ingedrukt om de corresponderende rijpositie-instelling op te roepen.

## BINNENSPIEGEL

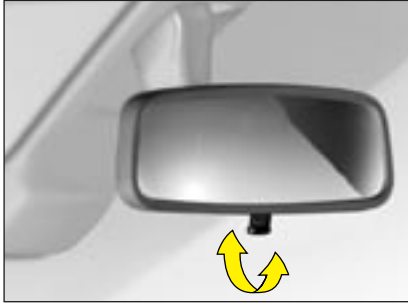

Met de pal aan de onderzijde van de spiegel kunt u een van de volgende twee instellingen kiezen:

**Dagstand:** het palletje is niet zichtbaar.

**Nachtstand (tegen verblinding):** het palletje is zichtbaar.



### Binnenspiegel met automatische antiverblinding

Hiermee wordt automatisch overgeschakeld van de dag- naar nachtstand.

Om verblinding te voorkomen, wordt het spiegelglas automatisch donkerder wanneer er meer licht op valt. Bij verminderde lichtinval wordt het spiegelglas helderder voor het behoud van een optimaal zicht.

### Werking

Zet het contact aan en druk op de bediening 1.

- Lampje 2 brandt: automatische stand
- Lampje 2 gedoofd: beëindiging automatische stand. De spiegel blijft in de meest heldere stand staan.

**N.B.:** om u een optimaal zicht te bieden wordt het spiegelglas automatisch helder, wanneer u in de achteruitversnelling schakelt.

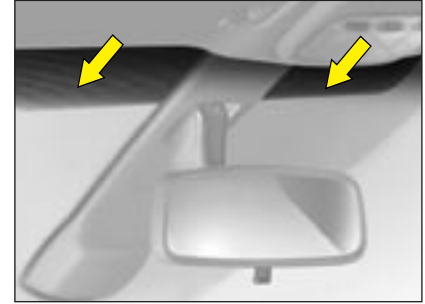

### Pasjesvenster

Aan weerszijden van de binnenspiegel is in de warmtewerende voorruit een ruimte vrijgelaten voor het uitlezen van pasjes (bijvoorbeeld voor tolheffing).

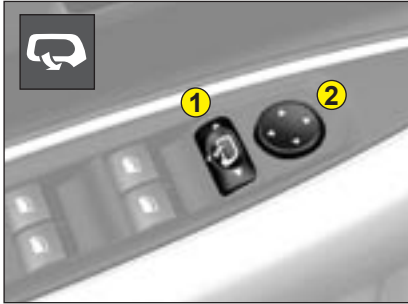

### Verstellen van de spiegels

Deze voorziening werkt bij aangezet contact.

Kies vanaf de bestuurdersplaats de betreffende buitenspiegel door de bediening **1** naar rechts c.q. naar links te verplaatsen. Stel vervolgens de gekozen spiegel in vier richtingen in met behulp van de bediening **2**.

Het ontwasemen/ontdooien van de buitenspiegels is gecombineerd met het ontwasemen/ontdooien van de achterrait.

### Inklappen van de buitenspiegels

Wanneer u de auto heeft geparkeerd, kunt u de buitenspiegels handmatig of elektrisch inklappen.

#### Elektrisch inklappen

Druk de bediening **1** naar achteren om de spiegels in de klappen.

Wanneer u deze handeling herhaalt, klappen de spiegels weer uit.

#### Automatisch inklappen

Het automatisch inklappen van de buitenspiegels gebeurt eveneens bij het vergrendelen van de portieren met de afstandsbediening.

Het uitklappen vindt plaats bij het ontgrendelen van de portieren, behalve wanneer de spiegels vóór afzetten van het contact al ingeklapt waren.

**N.b.:** Het automatisch inklappen van de buitenspiegels kan worden uitgeschakeld. Raadpleeg een CITROËN erkend bedrijf.

### Instellen van een geheugenstand voor de buitenspiegel aan passagiers- en aan bestuurderszijde.

Draaiende motor:

- Kies de buitenspiegel met de bediening **1**.
- Schakel de achteruitversnelling in: het buitenspiegelglas verdraait automatisch voor beter zicht op het trottoir.
- Stel indien nodig de spiegel in met behulp van de elektrische bediening **2**.

### Uitzetten van de programmeerfunctie voor de buitenspiegels

Om deze functie uit te zetten, zet u schakelaar **1** in de middelste stand.



### Elektrische bediening

Vanaf de bestuurdersplaats kunt u via de schakelaars op het portier de ruiten in uw auto elektrisch bedienen.

**N.B. :** na afzetten van het contact kunt u de ruiten nog voor een beperkte tijd elektrisch bedienen (ook na het openen van een voorportier).

### Tiptoetsbediening

In de eerste stand van de bediening gaat de ruit open of dicht totdat de bediening weer losgelaten wordt. In de tweede stand van de bediening gaat de ruit helemaal open of dicht. Met een volgende druk op de bediening wordt de beweging stopgezet.

### Antiklemvoorziening

Een antiklemvoorziening stopt het sluiten van de ruit, mocht deze beweging gehinderd wordt door een obstakel: de ruit gaat dan weer open.

**Als de accu losgekoppeld is geweest of in geval van een storing, moet de antiklemfunctie weer opnieuw worden geïnitieerd:**

- Doe de ruit helemaal open met de bediening en sluit hem weer. De ruit gaat iedere keer een paar centimeter omhoog.
- Trek net zo lang de knop omhoog totdat de ruit helemaal dicht is.

**Let op:** Tijdens deze handeling is de antiklemfunctie buiten werking.

### Kinderslot



Hiermee kunt u het elektrisch bedienen van de portieren en ruiten vanaf de achterzitplaatsen blokkeren.

U activeert deze voorziening door op de bediening **A** te drukken op het ruitbedieningspaneel. Het lampje op het instrumentenpaneel

brandt gedurende circa 10 seconden.

Elke keer dat het contact wordt aangezet, brandt het lampje circa 10 seconden.

Het blijft na activeren van dit systeem mogelijk om de portieren van buitenaf te openen en de ruiten vanaf de voorste zitplaatsen te bedienen.

### LET BIJ HET BEDIENEN VAN DE RUITEN OP IN DE AUTO AANWEZIGE KINDEREN.

- Verwijder bij het verlaten van de auto altijd de sleutel uit het contact, ook wanneer u de auto slechts gedurende korte tijd verlaat.
- Als de bestuurder het ruitmechanisme van de passagiers activeert, moet hij erop toezien dat de achterpassagiers op geen enkele manier het dichtgaan van de ruiten belemmeren.
- De bestuurder moet er op letten dat de passagiers de bediening van het ruitmechanisme op de juiste manier gebruiken.
- Als er iets tussen de ruit komt, dient de ruit in de tegengestelde richting te worden bewogen. Daarvoor moet de knop de andere kant op worden gedrukt.



# VENTILATIE HANDBEDIENDE AIRCONDITIONING

29

## Bedieningspaneel



### 1 - Instellen van de luchtverdeling



#### Ontwaseming - Ontdooiing

Luchtstroom naar de voorruit en de voorportierruiten.



Luchtstroom naar de voeten, de voorruit en de portierruiten.



Luchtstroom naar de voeten bij de voor- en achterzitplaatsen.



Luchtstroom recht van voren.

U kunt de verdeling van de aangejaagde lucht naar wens wijzigen door de luchtverdeelknop 1 in een tussenstand te plaatsen.

### 2 - Interieurlucht



#### Recirculeren interieurlucht

Om deze functie aan- of uit te zetten, drukt u op de bediening 2. Het lampje links van de bediening gaat branden.

Met deze stand kunt u de aanvoer van buitenlucht stoppen, wanneer u door een onaangenaam ruikende omgeving rijdt. Zet de ventilatie, zodra de omstandigheden dit toelaten, weer in een normale stand om het interieur te voorzien van verse lucht en om te voorkomen dat de ruiten beslaan.

### 3 - Regeling van de aanjagersnelheid

De aanjager werkt alleen bij draaiende motor. Voor een comfortabele atmosfeer in het interieur is het raadzaam deze bediening niet in de stand 0 te laten staan, maar **minimaal in stand 1**.

### 4 - Regeling van de temperatuur van de aanjagerlucht

### 5 - Ontdooien - ontwasemen achterraut

### 6 - Airconditioning

# 30 AUTOMATISCH GEREGELDE AIRCONDI- TIONING MET INDIVIDUELE BEDIENING

## Bedieningspaneel

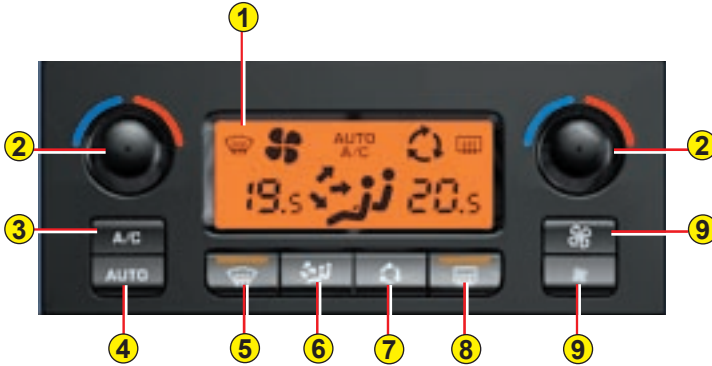

- 1 - Display
- 2 - Instellen van de temperatuur (Links - Rechts)
- 3 - Airconditioning
- 4 - Automatische airconditioning
- 5 - Ontwaseming - Ontdooiing voorruit en voorportierruiten
- 6 - Instellen van de luchtverdeling
- 7 - Recirculatie van de interieurlucht
- 8 - Ontwasemen/ontdooien van de achterraut en van de buitenspiegels.
- 9 - Snelheid van de luchtstroom

De temperatuur in het interieur kan nooit lager zijn dan de buitentemperatuur als de airconditioning niet aan staat.

Wanneer permanent de automatische stand wordt gebruikt (door te drukken op **AUTO**) zorgt de airconditioning voor een zo aangenaam mogelijke klimaatregeling, ongeacht de weersgesteldheid.

**Let op:** in de automatische stand zorgt de airconditioning er alleen voor dat in het interieur de gewenste temperatuur wordt bereikt en de luchtvochtigheid wordt beperkt.

### 1 - Display

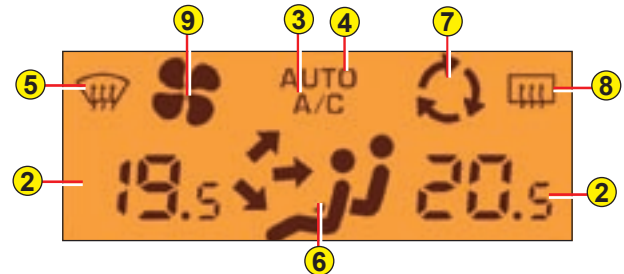



Deze rijhulpvoorziening maakt het mogelijk te rijden met een door u gekozen constante snelheid zonder intrappen van het gaspedaal. Deze voorziening werkt pas vanaf een snelheid van 40 km/uur en alleen in de hoogste versnellingen.

De bediening **A** van de snelheidsregelaar bevindt zich onder debediening vande verlichting en signalering.

**N.b.:** De informatie over de snelheidsregelaar wordt weergegeven in gebied **A** op het instrumentenpaneel.

#### Selecteren van de functie

Zet de knop **1** in de stand «REG».

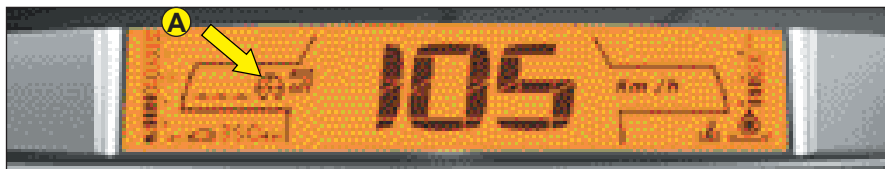

#### Instellen van een kruissnelheid

Wanneer u de functie met de draaiknop **1** selecteert, wordt geen snelheid opgeslagen:



Zodra u via intrappen van het gaspedaal de gewenste snelheid heeft bereikt, drukt u op de toets **2** of **4**. De snelheid wordt opgeslagen in het geheugen en weergegeven op het display van het instrumentenpaneel **A**.



U kunt nu het gaspedaal loslaten. De auto blijft automatisch met de gekozen snelheid rijden.

**N.b.:** De snelheid van uw auto kan iets afwijken ten opzichte van de gekozen snelheid.

#### Wijzigen van een geprogrammeerde kruissnelheid, terwijl deze actief is

U kunt de geprogrammeerde snelheid die in het gebied **A** wordt weergegeven instellen door te drukken op

- toets **4**, om de snelheid te verhogen,
- toets **2**, om de snelheid te verlagen.

#### Tijdelijke overschrijding van de ingestelde kruissnelheid

Tijdens de werking van de snelheidsregelaar kunt u de snelheid verhogen door het gaspedaal in te trappen (bijvoorbeeld om een auto in te halen). De snelheid die op het display wordt aangegeven, knippert.

Als u het gaspedaal loslaat zal de snelheid van de auto weer dalen tot de ingestelde snelheid.

**Opmerking:** wanneer tijdens het gebruik van de snelheidsbegrenzer het onmogelijk is om de geprogrammeerde snelheid vast te houden (steile afdaling), wordt de snelheid knipperend weergegeven. Pas eventueel uw snelheid aan.



### De snelheidsregelaar wordt uitgeschakeld in de volgende gevallen

- Intrappen van het rem- of koppelingspedaal.
- Drukken op de toets 3.
- In werking treden van de systemen ESP of ASR.

In deze gevallen verschijnt «OFF» in het gebied **A** op het instrumentenpaneel.

De ingestelde snelheid blijft in het geheugen en wordt nog steeds op het display aangegeven.



### De snelheidsregelaar wordt opnieuw ingeschakeld in de volgende gevallen

- oproepen van de geprogrammeerde snelheid:

Druk na uitschakelen van de snelheidsregelaar op de toets 3. De laatst ingestelde snelheid wordt hervat en op het display aangegeven in het gebied **A**.

- vastleggen van de snelheid van het moment:

Druk bij het bereiken van de gewenste snelheid op de toets 2 of 4. Vervolgens verdwijnt de in zone **A** weergegeven informatie «OFF».

### De functie wordt uitgeschakeld in de volgende gevallen

- verplaatsen van de bediening van de stand "REG" in de stand 0.
- uitzetten van de motor.

De eerder gekozen snelheid wordt uit het geheugen gewist.

**In geval van een storing** verschijnt een melding terwijl er een geluidssignaal klinkt en het SERVICE-lampje brandt.

Raadpleeg een CITROËN erkend bedrijf.

**Maak uitsluitend gebruik van de snelheidsregelaar indien de rijomstandigheden een constante snelheid toelaten.**

**Gebruik deze voorziening niet op drukke wegen, op een ongelijkmatig wegdek, op gladde wegen of onder andere omstandigheden die het rijden bemoeilijken.**

**De bestuurder moet oplettend blijven en altijd de volledig controle hebben over de auto.**

**Houd uw voeten in de buurt van de pedalen.**



Deze rijhulpvoorziening stelt u in staat een maximumsnelheid in te stellen. Deze moet hoger zijn dan 30 km/uur.

De bedieningsorganen van de snelheidsbegrenzer bevinden zich op het stuurwiel.

**N.b.:** De informatie met betrekking tot de snelheidsbegrenzer wordt weergegeven in het gebied A op het instrumentenpaneel.

### Selecteren van de functie

Draai de knop 1 in de stand «LIM».

Bij het selecteren van deze functie verschijnt de laatstopgeslagen snelheid met de informatie «OFF»:

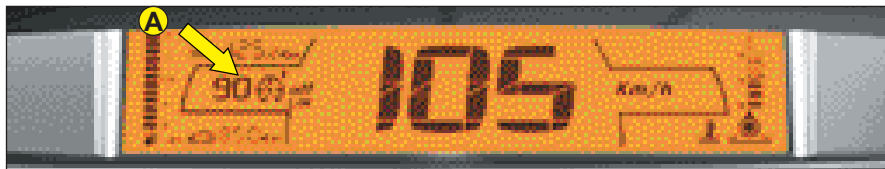

### Instellen van een maximumsnelheid

Als de motor aanstaat, kunt u de opgeslagen snelheid regelen, door kort of lang drukken op:

- met toets 4 kunt u de vastgelegde maximumsnelheid verhogen,
- met toets 2 kunt u de vastgelegde maximumsnelheid verlagen.

### Activeren van de snelheidsbegrenzer

Wanneer de gewenste maximumsnelheid wordt weergegeven, drukt u op de toets 3 om de snelheidsbegrenzing in werking te stellen.

De informatie «OFF» verdwijnt vervolgens uit het gebied A.

Wanneer deze functie is ingeschakeld, is het niet mogelijk om door intrappen van het gaspedaal de geprogrammeerde snelheid te overschrijden. In geval u het gaspedaal echter volledig intrapt, waardoor u de overbruggingsschakelaar activeert, is een tijdelijke overschrijding van de maximumsnelheid mogelijk.



**N.b.:** De snelheid van uw auto kan iets afwijken ten opzichte van de gekozen snelheid.

**Uitschakelen van de snelheidsbegrenzer**

Druk op de toets 3.

Met deze handeling verschijnt de informatie «OFF» op het display.

Deze handeling veroorzaakt niet het wissen van de geprogrammeerde maximumsnelheid; deze blijft in het gebied **A** op het instrumentenpaneel staan.

**Tijdelijke overschrijding van de maximumsnelheid**

Het gaspedaal is uitgerust met een overbruggingsschakelaar. U kunt op elk willekeurig moment door volledig intrappen van het gaspedaal deze schakelaar activeren, zodat de geprogrammeerde maximumsnelheid wordt overschreden.

Gedurende de tijd dat de maximumsnelheid wordt overschreden, knippert de weergegeven snelheid op het display.

U kunt in dat geval volstaan met het loslaten van het gaspedaal om de snelheid te doen terugvallen tot onder de maximumsnelheid en de snelheidsbegrenzer opnieuw te activeren.

**Opmerking:** wanneer tijdens het gebruik van de snelheidsbegrenzer het onmogelijk is om de geprogrammeerde snelheid vast te houden (steile afdaling of te forse acceleratie), wordt de snelheid knipperend weergegeven. Pas eventueel uw snelheid aan.

De functie wordt opnieuw actief als uw snelheid is gedaald tot onder de gewenste maximumsnelheid.

**De functie wordt uitgeschakeld in de volgende gevallen**

- door de bedieningsknop van de stand «LIM» in de stand **0** te zetten.
- door de motor af te zetten.

De tevoren geselecteerde snelheid blijft opgeslagen.

**In geval van een storing** verschijnt een melding terwijl er een geluidssignaal klinkt en het SERVICE-lampje brandt. Raadpleeg een CITROËN erkend bedrijf.

**Voor een correcte werking van de snelheidsbegrenzer is het raadzaam om alleen specifieke, door CITROËN goedgekeurde matten te gebruiken.**

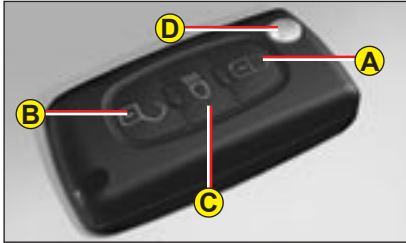

**N.b.:** Het gelijktijdig gebruik van overige hoogfrequente apparatuur in de directe omgeving van de auto (bijvoorbeeld mobiele telefoons of huisalarm) kan de werking van de afstandsbediening tijdelijk verstoren.

Wanneer de werking van de afstandsbediening permanent verstoord is, dient u deze te reïncialiseren. (zie volgende bladzijde).

### Centrale ontgrendeling

Met een korte druk op de bediening **B** kunt u de auto ontgrendelen.

Deze handeling veroorzaakt het snel knipperen van de richtingaanwijzers en het branden van de plafondverlichting (tenzij deze is uitgeschakeld). Tevens kan door deze handeling het uitklappen van de buitenspiegels worden veroorzaakt.

### Centrale vergrendeling - Sluiten van de ramen - Supervergrendeling

- Wanneer u kort op de knop **A** drukt, wordt uw auto vergrendeld.
- Wanneer u de toets **A** even ingedrukt houdt, wordt uw auto vergrendeld en sluiten bovendien de ramen.

Tijdens deze handeling branden ongeveer twee seconden de richtingaanwijzers en gaat de plafondverlichting uit. Tevens klappen automatisch de buitenspiegels in.

Wanneer een van de portieren of de achterklep open staat of niet goed dicht zit, vindt de centrale vergrendeling niet plaats.

**Bij auto's met supervergrendeling** dient u twee keer achter elkaar op de knop **A** te drukken, om de supervergrendeling te activeren. Vanaf dat moment is het openen van de portieren zowel van binnenuit als van buitenaf niet meer mogelijk.

**Het is gevaarlijk de supervergrendeling in te schakelen wanneer er iemand in de auto zit, omdat ontgrendelen vanuit het interieur (zonder afstandsbediening) dan niet meer mogelijk is.**

**Tijdens het sluiten van de ruiten met de afstandsbediening dient de bestuurder erop te letten dat hij daarbij door niemand gehinderd wordt.**

### Follow-me-home verlichting

Wanneer u op de toets **C** drukt, wordt de follow-me-home verlichting ingeschakeld (de parkeer- en dimlichten branden ongeveer een minuut en doven daarna automatisch).

Wanneer u vóór het automatisch doven een tweede keer drukt, wordt de follow-me-home verlichting weer uitgeschakeld.

### Lokaliseren geparkeerde auto

Om uw auto op een parkeerplaats terug te kunnen vinden, drukt u op de toets **A**; gedurende enkele seconden gaat dan de plafondverlichting branden en knipperen de richtingaanwijzers. De auto blijft vergrendeld.

### In- en uitklappen van de sleutel

Met een druk op de toets **D** kunt u de sleutel uit- of in de afstandsbediening klappen.

Als u voor deze handelingen niet de toets **D** gebruikt, loopt u het risico dat het mechanisme beschadigd wordt.

### Batterij hoogfrequente afstandsbediening leeg

Deze informatie verschijnt als een melding op het multifunctioneel display, terwijl er een geluidssignaal klikt en het SERVICE-lampje brandt.

### Vervangen van de batterij van de afstandsbediening

Klik de unit open om de batterij te kunnen bereiken.

**Pile:** CR 0532 de 3V.

### Opnieuw initialiseren van de afstandsbediening

Na vervangen van de batterij moet de afstandsbediening opnieuw worden geïnitieerd. Dit gaat als volgt: zet het contact aan en druk daarna de toets **A** van de afstandsbediening in tot de gewenste handeling plaatsvindt. Dit kan een tiental seconden in beslag nemen.

**Let op:** noteer zorgvuldig het nummer van de sleutel en dat van de afstandsbediening op het ASSISTANCE-kaartje. Bewaar het op een veilige plek.

**Gooi nimmer batterijen bij het huishoudelijk afval, maar lever ze in bij een CITROËN erkend bedrijf of bij een erkend inzamelpunt** (bijvoorbeeld een fotozaak).

**De afstandsbediening werkt niet wanneer de sleutel in het contact steekt, ook niet bij afgezet contact. Dit geldt niet bij reïnitialiseren.**

**Let op: wanneer u de afstandsbediening in uw kleding heeft gestopt kan dit heel gemakkelijk het ongewild ontgrendelen van de portieren veroorzaken.**

**Wanneer er echter niet binnen dertig seconden na het ontgrendelen een portier wordt geopend, worden de portieren automatisch weer vergrendeld.**

**Let op: het gebruik van andere dan de voorgeschreven batterijen kan beschadigingen veroorzaken.**

**Gebruik bij vervanging altijd identieke batterijen of batterijen die overeenkomen met het type dat wordt voorgeschreven door CITROËN.**





### Transpondersleutel

Met de sleutel kunt u de centrale vergrendeling van de auto bedienen en de motor starten.

**N.b.:** Wanneer het portier aan bestuurderszijde is geopend en de sleutel nog in het contact steekt, is, in verband met de veiligheid, bij afgezet contact een geluidssignaal te horen.

Met de sleutel kan de passagiersairbag worden uitgeschakeld (zie «Airbag»).

### Centrale vergrendeling met de sleutel

Door een korte bediening met de sleutel wordt de auto vergrendeld.

### Supervergrendeling : Centrale vergrendeling met de sleutel

Wanneer onmiddellijk daarna een tweede bediening plaatsvindt, wordt de supervergrendeling ingeschakeld. Vanaf dat moment is het openen van de portieren van zowel binnenuit als buitenaf niet meer mogelijk.

Bij wat langer bedienen met de sleutel worden de ruiten gesloten.

**Let op:** bij stilstaande auto en afgezette motor, wordt het vergrendelen signaleerd door het knipperen van het lampje van de interieurvergrendeling.

Wanneer een van de portieren of de achterklep open staat of niet goed dicht zit, vindt de centrale vergrendeling niet plaats.

### Elektronische startblokkering

De ELEKTRONISCHE STARTBLOKKERING (transponder) blokkeert de motorbediening.

Het systeem wordt automatisch ingeschakeld zodra de sleutel uit het contactslot wordt genomen.

Alle sleutels bevatten een elektronische transponder.

Nadat het contact is aangezet, wordt er informatie uitgewisseld tussen de sleutel en het systeem van de startblokkering.

**Als de sleutel niet wordt herkend, kan de motor niet worden gestart.**

Laat in zo'n geval uw auto staan en neem contact op met een CITROËN erkend bedrijf.



**Het is gevaarlijk de supervergrendeling in te schakelen wanneer er iemand in de auto zit omdat ontgrendelen vanuit het interieur (zonder afstandsbediening) dan niet meer mogelijk is.**

**Het sleutelnummer staat op het kaartje bij de sleutels.**

**In geval van verlies kan een CITROËN erkend bedrijf nieuwe sleutels of een nieuwe afstandsbediening leveren.**



Bij de auto is een vertrouwelijke kaart geleverd.

Deze kaart heeft een verborgen toegangscode waarmee een CITROËN erkend bedrijf onderhoud kan verrichten aan de elektronische startbeveiliging.

**Kras het verborgen gedeelte niet open:** wanneer de geheime code verloren gaat kan het systeem van de elektronische startbeveiliging niet zonder meer opnieuw worden geconfigureerd.

## CODE - KAART

Als de auto van eigenaar wisselt, moet de codekaart aan de nieuwe eigenaar worden gegeven.

Bewaar het kaartje op een veilige plaats.

Bewaar dit kaartje zorgvuldig: laat het nooit in de auto liggen.



### Advies

Bewaar de vertrouwelijke kaart met uw specifieke code van de elektronische startbeveiliging op een veilige plaats (nooit in de auto).

Wend u voor elke gewenste wijziging betreffende de sleutels (extra sleutel, minder sleutels of vervanging van de sleutels) met het codekaartje en al uw autosleutels tot een CITROËN erkend bedrijf.



**Wijzig op geen enkele wijze het elektrische circuit van de elektronische startbeveiliging.**

**Dit kan namelijk tot gevolg hebben dat de auto niet meer kan worden gestart. Bij verlies van het kaartje met de vertrouwelijke code moet een CITROËN erkend bedrijf deze code via een speciale procedure bij de fabrikant opvragen.**



Het is mogelijk dat uw auto voorzien is van een ANTI-INBRAAKALARM.

Dit garandeert:

- Een inbraakbeveiliging via schakelaars op de opengaande delen (portieren, achterklep, motorkap) en op de elektrische voeding.
- Een interieurbeveiliging via ultrasone sensoren (bewegingsmelders in het interieur).

U kunt deze uitschakelen via de schakelaar **1** op het dashboard.

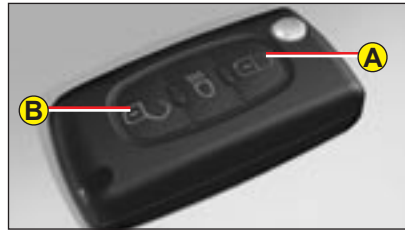

Het systeem bevat bovendien een sirene en een lampje in de toets **1**, dat zichtbaar is van buitenaf en een van de volgende drie mogelijke toestanden van het alarmsysteem aanduidt:

- Alarm niet actief (sluimerstand uitgeschakeld); het lampje is uit.
- Alarm actief (in sluimerstand); het lampje knippert langzaam.
- Alarm afgegaan (inbraaksignaal); het lampje knippert snel wanneer u het alarm uitschakelt met de toets **B** en gaat uit wanneer het contact wordt aangezet.

**Let op:** in geval van een storing brandt het lampje permanent.

### UITSCHAKELEN VAN HET ALARM MET DE AFSTANDSBEDIENING

Het alarm wordt automatisch uitgeschakeld bij het ontgrendelen van de auto (druk op de toets **B** van de afstandsbediening).

### UITSCHAKELEN VAN HET ALARM MET DE SLEUTEL

Ontgrendel de portieren met de sleutel. Het alarm gaat af. Stap in de auto en zet de contactsleutel in de contactstand om de sirene uit te schakelen. Wanneer u niet ingrijpt blijft de sirene 30 seconden loeien.

## WERKING VAN HET ALARM

**Check eerst of alle portieren, de achterklep en het schuifdak correct gesloten zijn.**

U schakelt de alarminstallatie in door de toets **A** van de afstandsbediening in te drukken.

De inbraakbeveiliging wordt 5 seconden na het inschakelen van de alarminstallatie actief, de interieurbeveiliging na 45 seconden.

Wanneer het alarm in de sluimerstand staat, veroorzaakt elke poging tot inbraak het afgaan van het alarm gedurende 30 seconden, hetgeen gepaard gaat met het knipperen van de richtingaanwijzers.

Vervolgens keert het alarm terug in de sluimerstand, en is het afgaan van het alarm geregistreerd in het geheugen van de alarmcomputer. Wanneer u met het bedienen van de ontgrendelknop **B** het alarm uitschakelt, wordt de inbraakpoging gesignaleerd door het snel knipperen van het lampje **1**. Zodra u het contact aanzet, houdt het lampje op met knipperen.

De sirene gaat ook loeien bij een onderbreking van de elektrische voeding. In zo'n geval kunt u de sirene uitzetten door de elektrische voeding te herstellen en vervolgens op de ontgrendelknop **B** te drukken.

### **Let op:**

- *Wanneer u de auto wilt vergrendelen zonder het alarm in te schakelen, kunt u volstaan met het vergrendelen met de sleutel.*
- *Wanneer u uw auto vergrendelt, terwijl een portier of de achterklep niet goed dicht zit, vindt er geen centrale vergrendeling plaats, maar wordt het alarm wel na circa 45 seconden actief.*

**Let op:** de sirene wordt automatisch uitgeschakeld (bijvoorbeeld om de accu los te nemen) zodra de auto met behulp van de afstandsbediening wordt ontgrendeld.

## Uitschakelen van de interieurbeveiliging

Het is mogelijk het alarm te gebruiken met alleen de uitwendige beveiliging, dus zonder interieurbeveiliging (wanneer u bijvoorbeeld een hond in de auto achterlaat).

Zet hiertoe het contact aan en druk onmiddellijk daarna één seconde op de toets **1**.

Het lampje van de toets **1** moet dan permanent branden. Het zal gaan knipperen, zodra het alarm wordt ingeschakeld.

Schakel het alarm in door uw auto met de afstandsbediening te vergrendelen.

## Automatisch inschakelen (afhankelijk van land van bestemming)

Het alarm wordt twee minuten na het sluiten van alle portieren of de achterklep automatisch geactiveerd.

Om te voorkomen dat het alarm afgaat tijdens het openen van een portier of de achterklep, is het noodzakelijk opnieuw op de ontgrendeltoets **B** van de afstandsbediening te drukken.

# STUURSLOT - CONTACT - STARTMOTOR

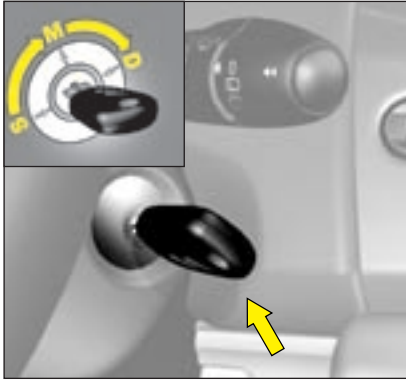

- **S: Stuurslot**

Om de stuurinrichting van het slot te halen, dient u het stuurwiel iets te bewegen terwijl u zonder te forceren de sleutel in het contact omdraait.

- **M: Contact**

Afhankelijk van de uitvoering van uw auto moeten de volgende lampjes eveneens tijdelijk gaan branden:

ESP-lampje, emissie, ABS, airbags, uitgeschakelde frontairbag aan passagierszijde, handrem, STOP-lampje, SERVICE-lampje en minimum brandstofvoorraad.

Als een van deze lampen niet brandt, is er sprake van een defect.

- **D: Startmotor**

Laat de sleutel los zodra de motor aanslaat. Draai de sleutel nooit in deze stand als de motor al draait.

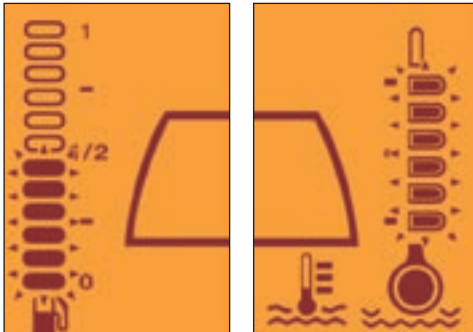

**Test die plaatsvindt met de sleutel in de contactstand**



# STUURSLOT - CONTACT - STARTMOTOR

## Stuurslot

**S:** Verdraai, na het verwijderen van de sleutel uit het contact, het stuur iets, tot de stuurinrichting wordt vergrendeld. De sleutel kan alleen verwijderd worden in de stand **S**.

**M:** Contactstand. De stuurinrichting is ontgrendeld (draai de sleutel in de stand **M** en beweeg daarbij eventueel het stuurwiel iets).

**D:** Startstand

Voor starten en afzetten van de motor, Zie «Starten».

## Eco-modus

Om te voorkomen dat de accu leeg raakt wanneer de motor is afgezet, gaat de auto na enige tijd automatisch in de eco-modus staan.

Elektrische voorzieningen ten behoeve van het comfort worden automatisch onderbroken.

Wanneer u ze opnieuw in werking wilt stellen, dient u opnieuw de motor te starten.

**Let op:** bij overschakelen naar de eco-modus verschijnt er een melding op het display.



**VERWIJDER NOOIT DE SLEUTEL UIT HET CONTACT VOORDAT  
DE AUTO HELEMAAL STILSTAAT.**

**HET IS NOODZAKELIJK ALTIJD MET DRAAIENDE MOTOR TE  
RIJDEN OM DE STUURBEKRACHTIGINGSFUNCTIE  
TE BEHOUDEN**

**(risico dat het stuur in de vergrendeling valt  
en de veiligheidsvoorzieningen niet werken).**

Wanneer de auto stilstaat en u de sleutel uit het contact neemt,  
dient u het stuurwiel iets te verdraaien om het stuur te vergrendelen.

### Handgeschakelde versnellingsbak

- **Alvorens u de motor start, dient u zich ervan te vergewissen dat de versnellingshendel in de vrijstand staat**
- Kom niet aan het gaspedaal.
- Voor dieselmotoren: draai de sleutel in de startstand **M**. Indien het voorgloeilampje brandt, wacht dan tot dit gedoofd is.
- Stel de startmotor in werking door de sleutel door te draaien (niet langer dan tien seconden).
- Trap bij temperaturen beneden de 0°C het koppelingspedaal in om het starten te vergemakkelijken. Laat het koppelingspedaal vervolgens langzaam opkomen.

### Automatische versnellingsbak

- Controleer of de stand **P** of **N** is ingeschakeld.
- Kom niet aan het gaspedaal.
- Voor dieselmotoren: draai de sleutel in de startstand **M**. Indien het voorgloeilampje brandt, wacht dan tot dit gedoofd is.
- Stel de startmotor in werking door de sleutel door te draaien (niet langer dan tien seconden).



### Advies

#### Auto's met turbomotor:

Laat de motor voor het afzetten altijd een paar seconden stationair draaien om de turbocompressor tot een normale snelheid te laten terugvallen.

Gas geven tijdens het afzetten van de motor kan de turbocompressor ernstig beschadigen.

**N.B.:** wanneer de motor bij de eerste startpoging niet aanslaat, zet dan het contact af, wacht zes seconden en stel de startmotor opnieuw in werking, zoals hierboven omschreven.



**LAAT DE MOTOR NIMMER DRAAIEN INDIEN DE AUTO ZICH IN EEN AFGESLOTEN OF ONVOLDOENDE GEVENTILEERDE RUIMTE BEVINDT.**

Bij aanzetten van het contact verschijnen op het display de volgende signaleringen:

- de onderhoudsintervalindicator, de olieniveaumeter en de dagkilometerteller,
- vervolgens worden alleen de dag- en de totaalkilometerteller weergegeven.

### Indicator motorolieniveau

Wanneer het contact wordt aanzet, wordt de onderhoudsintervalindicator enkele seconden verlicht. Vervolgens wordt gedurende enkele seconden het motorolieniveau aangegeven. (Zie «Onderhoudsintervalindicator»).



Deze weergave op het display duidt op een normale werking.



Wanneer de signalering «**OIL**» knipperend wordt weergegeven, duidt dat op een olieniveau onder het minimum.

Controleer met de peilstok. Zie «Niveaus».

Controleer het olieniveau op een horizontale en vlakke ondergrond, nadat de motor minimaal 15 minuten tevoren is afgezet.

Raadpleeg een CITROËN erkend bedrijf.



Het knipperen van de signalering «**OIL--**» duidt op een storing in de werking van de indicator. Raadpleeg een CITROËN erkend bedrijf.



Deze meter informeert u wanneer de volgende voorgeschreven onderhoudsbeurt dient plaats te vinden. De informatie wordt bepaald op basis van de volgende twee factoren: het aantal afgelegde kilometers en de verstreken tijd sinds de laatste onderhoudsbeurt.

### Werking

Bij het aanzetten van het contact wordt op het display het aantal kilometers getoond dat nog verreden kan worden tot de volgende onderhoudsbeurt. (in duizenden en honderden kilometers).

**Bijvoorbeeld:** de onderhoudsbeurt is over:

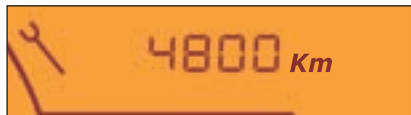

Enkele seconden later wordt de totaalkilometerstand weergegeven.

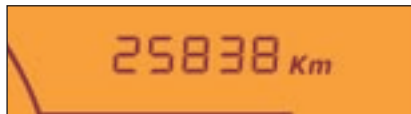

### Werking wanneer het aantal nog te verrijden kilometers tot de volgende onderhoudsbeurt minder bedraagt dan 1000

Elke keer dat het contact wordt aangezet, knipperen de onderhoudssleutel en de kilometrage 5 seconden.

**Bijvoorbeeld:** de onderhoudsbeurt is over: 900 km.

Bij het aanzetten van het contact geeft het display gedurende vijf seconden de volgende informatie:

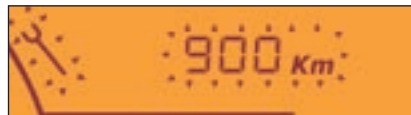

Enkele seconden later wordt de totaalkilometer teller weergegeven en brandt de onderhoudssleutel permanent.

Dit geeft aan dat er op korte termijn een onderhoudsbeurt moet worden uitgevoerd.



### Werking wanneer het onderhoud had moeten plaatsvinden, maar nog niet plaatsgevonden heeft

Elke keer dat u het contact aanzet, knippert de onderhoudssleutel en het teveel verreden aantal kilometers (met een min ervoor) ten opzichte van de voorgeschreven onderhoudsperiodek.

**Voorbeeld:** De kilometerstand voor de volgende onderhoudsbeurt is met 300 kilometer overschreden. De onderhoudsbeurt dient nu op korte termijn te worden uitgevoerd.



Enkele seconden na het aanzetten van het contact zal de kilometer teller normaal functioneren maar **blijft de onderhoudssleutel zichtbaar.**



### Onderhoudsinterval

Indien uw auto onder bijzonder zware omstandigheden wordt gebruikt, dient u zich te houden aan het onderhoudsprogramma voor «zware gebruiksomstandigheden», waarbij kortere onderhoudsintervallen worden gehanteerd (zie Onderhoudsboekje).

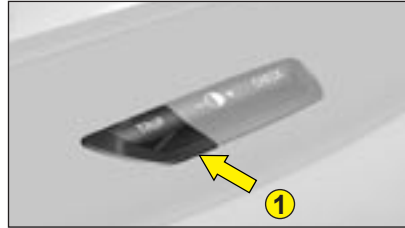

### Nulstelling

Een CITROËN erkend bedrijf voert deze handeling uit na elke onderhoudsbeurt. In het geval dat u het onderhoud zelf uitvoert, is de resetprocedure als volgt:

- Zet het contact af en zet de sleutel in de stand **S** (stuurslot).
- Druk op de toets **1** en houd deze ingedrukt.
- Zet het contact aan.
- Houd de toets **1** ingedrukt tot de nul verschijnt en de onderhoudssleutel verdwijnt.
- Zet het contact uit.

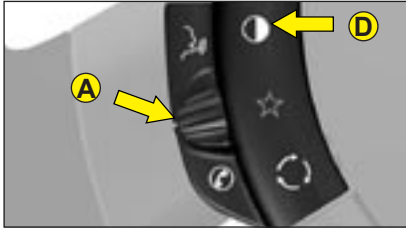

### Sterkte van de dashboardverlichting

De dashboardverlichting gaat branden zodra de koplampverlichting wordt aangezet. Vervolgens brandt de verlichting van:

- het instrumentenpaneel
- de displays
- de toerenteller

U kunt de lichtsterkte instellen met behulp van het stelwielje **A** of door op **B** te drukken, tot de maximale lichtsterkte is bereikt.

Door de knop los te laten en opnieuw in te drukken kunt u vervolgens de lichtsterkte beperken tot het minimum.



### Dark-toets

Na een eerste druk op de toets **C** wordt alleen het bovenste deel van het display verlicht.

Wanneer u een tweede keer op de toets **C** drukt, wordt de functie black-panel geactiveerd.

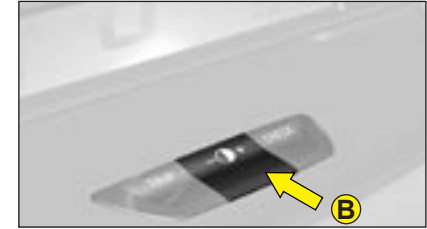

### Black panel (koplampen branden)

Hiermee kunt u de weergave van bepaalde functies uitschakelen bij nachtrijden. U kunt de functie black-panel op een van de volgende wijzen inschakelen:

- door twee keer op de toets **C** te drukken,
- door één keer op de toets **D** te drukken, indien deze toets geprogrammeerd is voor de functie black-panel.

Het instrumentenpaneel blijft de snelheidsmeter en de functies met betrekking tot de snelheidsregelaar en snelheidsbegrenzer, voor zover die gebruikt worden, weergeven.

In geval van een waarschuwing of een wijziging van de functies of instellingen, wordt de functie black-panel onderbroken.

Programmeren van de toets **D**:

- houd de toets **D** even ingedrukt,
- kies vervolgens op het multifunctioneel display de functie black-panel met behulp van de pijltoetsen van uw autoradio/cd-speler of Navidrive. Bevestig uw keuze door op «OK» te drukken.

**Let op:** de regeling van de dashboardverlichting blijft mogelijk in de stand black-panel.

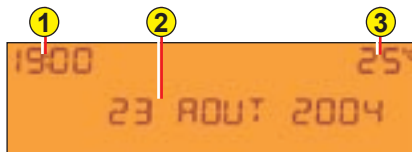

De bestuurder wordt geadviseerd de hieronder beschreven functies niet te bedienen tijdens het rijden.

1 - Tijd.

2 - Datum en weergaveveld

3 - Buitentemperatuur

Wanneer de buitentemperatuur tussen de +3°C et -3°C ligt, wordt de temperatuur knipperend weergegeven (kans op gladheid).

**N.b.:** De weergegeven buitentemperatuur kan hoger zijn dan de werkelijke temperatuur als de auto in de zon geparkeerd staat.



Bepaalde informatie wordt de ene keer scrollend, de andere keer afgewisseld weergegeven.

#### Bedieningsorganen:

**A** - Toegang tot het «Hoofdmenu»

**B** - Scrollen door de display-menu's.

**C** - Bevestigen en selecteren van de gekozen functie of de gewijzigde waarde in de menu's

**D** - Opheffen van de handeling of terug naar de vorige weergave.

**E** - Selectie van het type informatie dat in het gebied 2 wordt weergegeven (datum, autoradio/CD en boordcomputer)

**E** of **F** - In de menu's kunt u kiezen welke functies u wilt activeren en uitschakelen, en welke instellingen u wilt gebruiken.

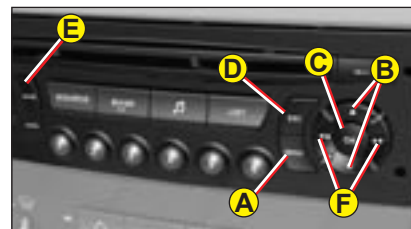

#### Hoofdmenu

Druk op de toets **A** en kies dan met **B** een van de volgende functies:

- **Autoradio-CD** (Zie instructieboekje autoradio-CD)
- **Configuratie auto**, waarmee u de volgende functies in- of uitkunt schakelen:
  - Inschakelen van de achterruitenwisser
  - Automatisch inschakelen van de follow-me-home verlichting.
- **Opties** waarmee u de waarschuwingen kunt laten weergeven.
- **Instellen van het display**, voor datum- en tijdweergave.
- **Talen**, voor het kiezen van de displaytaal.
- **Eenheden**, waarmee de eenheden voor de temperatuur en het verbruik kunnen worden weergegeven.

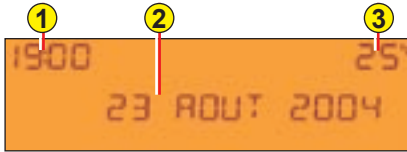

### PERSOONLIJKE INSTELLINGEN en CONFIGUREREN

#### Aan/uitzetten van de automatische werking van de achterruitenwisser bij schakelen in de achteruitversnelling:

- Druk op **A**.
- Kies met behulp van **B** het submenu om uw auto te voorzien van persoonlijke instellingen of om uw auto te configureren. Bevestig uw keuze met een druk op **C**.
- Kies de achterruitenwisser met **B**.
- Het systeem geeft de geactiveerde of niet-geactiveerde staat van een functie aan. Wijzig deze staat door op **E** of **F** te drukken.
- Bevestig door op **C** te drukken.

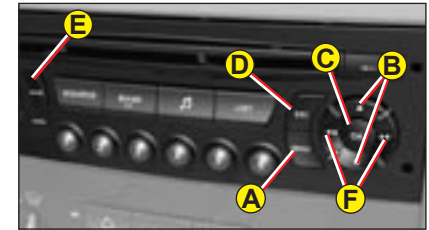

#### Voor het aan- of uitzetten van de follow-me-home verlichting:

- Druk op **A**.
- Kies met behulp van **B** het submenu om uw auto te voorzien van persoonlijke instellingen of om uw auto te configureren. Bevestig uw keuze met een druk op **C**.
- Kies de follow-me-home verlichting met behulp van **B**.
- Het systeem geeft de geactiveerde of niet-geactiveerde staat van een functie aan. Wijzig deze staat door op **E** of **F** te drukken.
- Bevestig door op **C** te drukken.



### Weergave van het waarschuwingenjournal:

- Druk op **A**.
- Kies met behulp van **B** het submenu met de opties. Bevestig uw keuze door twee keer op **C** te drukken.

**Let op:** u kunt het weergeven onderbreken met **E**. Bevestig dit door op **C** te drukken.

Waarschuwingen die eerder zijn gedaan voor situaties die nog steeds niet zijn opgelost, verschijnen van tijd tot tijd opnieuw. Om een weergegeven waarschuwing te wissen, drukt u op de toets **D**.

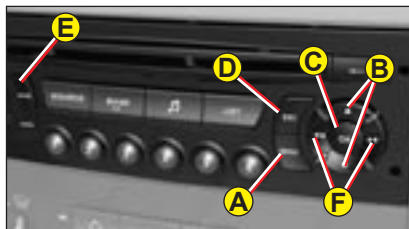

### Instellen van de datum en de tijd:

- Druk op **A**.
- Kies met behulp van **B** het submenu voor de displayinstellingen, en bevestig uw keuze door op **C** te drukken.
- Kies met behulp van **B** wat u wilt wijzigen: het jaar, de maand, de dag, het uur, de minuten en de weergavemodus.
- Verricht uw instellingen door te drukken op **E** of **F**. U kunt uw instellingen vervolgen door een ander item te kiezen door op **B** te drukken. Wanneer u klaar bent met uw instellingen, drukt u op **C**.

### Kiezen van de taal:

- Druk op **A**.
- Kies met behulp van **B** het submenu Talen. Bevestig uw keuze door op **C** te drukken.
- Kies de taal door op **E** of **F** te drukken en bevestig uw keuze door op **C** te drukken.

### Kiezen van de eenheden:

- Druk op **A**.
- Kies met behulp van de toets **B** het submenu voor de eenheden. Bevestig uw keuze door op **C** te drukken.
- Kies met behulp van **B** de te wijzigen eenheid (temperatuur of verbruik).
- Kies door te drukken op **E** of **F** de gewenste eenheid en bevestig uw keuze door op **C** te drukken.

**N.b.:** Deze selectie betreft alle signaleringen (Verbruik - Snelheid) die worden weergegeven.

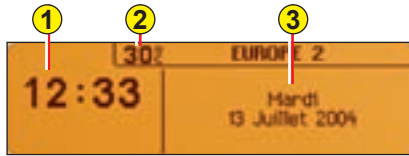

De bestuurder wordt geadviseerd de hieronder beschreven functies niet te bedienen tijdens het rijden.

- 1 - Tijd.
- 2 - Buitentemperatuur
- 3 - Datum en Weergaveveld

Wanneer de buitentemperatuur tussen de +3°C et -3°C ligt, wordt de temperatuur knipperend weergegeven (kans op gladheid).

### Bedieningsorganen:

- A** - Toegang tot het «Hoofd-menu»
- B** - Scrollen door de display-menu's.
- C** - Bevestigen en selecteren van de gekozen functie of de gewijzigde waarde in de menu's
- D** - Opheffen van de handeling of terug naar de vorige weergave.
- E** - Selectie van het type informatie dat permanent wordt weergegeven (datum, autoradio-cd, boordcomputer) rechts op het display



### Hoofdmenu

Druk op de toets **A** om het «Hoofdmenu» op het multifunctioneel display weer te geven. Via dit menu heeft u toegang tot de volgende functies:



### Autoradio-CD

(Zie instructieboekje autoradio-CD)



### Mogelijkheden van de boordcomputer:

- de afstand tot de bestemming invoeren.
- toegang tot het waarschuwingen-journaal (herhaling van eerdere waarschuwingen).
- toegang tot de staat van functies, bijvoorbeeld activering/uitschakeling automatische koplampverlichting, ESP en ruitenwissers voor.

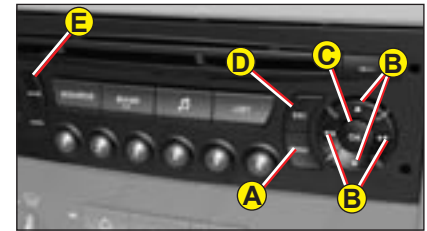

### Persoonlijke instellingen: activeren/uitschakelen:

- automatisch inschakelen van de achterruitenwisser
  - automatisch inschakelen van de follow-me-home verlichting
  - meedraaiende koplampen.
- selectie:
- lichtsterkte, tijd, datum en eenheden.
  - displaytaal.



### Handsfree-set Bluetooth

(Zie instructieboekje autoradio-CD)

**N.b.:** De weergegeven buitentemperatuur kan hoger zijn dan de werkelijke temperatuur als de auto in de zon geparkeerd staat.

### BOORDCOMPUTER

Kiezen van de af te leggen afstand met de boordcomputer:

- Druk op **A**.
- Kies met **B** de icoon van de boordcomputer en bevestig uw keuze door op **C** te drukken.
- Kies invoeren afstand met **B** en bevestig uw keuze door op **C** te drukken.
- Kies voor het instellen van de af-stand het cijfer, dat u wijzigt met behulp van **B**. Bevestig uw keuze door op **C** te drukken.
- Stel met **B** de waarde in en bevestig uw keuze door op **C** te drukken.
- Druk op «OK» op het display.

Toegang tot het waarschuwingenjournal van de boordcomputer:

- druk op **A**.
- kies met **B** de icoon van de boordcomputer en bevestig uw keuze door te drukken op **C**.
- kies het waarschuwingenjournal.
- wanneer de lijst verschijnt, kunt u deze doorlopen met **B**.
- druk op **D** om terug te keren naar de permanente weergave.

Voor toegang tot de staat van de functies gaat u op dezelfde wijze te werk.



### PERSOONLIJKE INSTELLINGEN en CONFIGUREREN

Aan/uitzetten van de automatische werking van de achterruitenwisser bij schakelen in de achteruitversnelling:

- Druk op **A**.
- Kies met behulp van **B** de icoon «Persoonlijke instellingen-Configuraties» en bevestig uw keuze door op **C** te drukken.
- Kies het submenu voor de instellingen van de auto. Bevestig uw keuze door te drukken op **C**.
- Kies met **B** de functie parkeerhulp. Bevestig uw keuze door te drukken op **C**.
- Vink door te drukken op **C** de achterruitenwisser aan of uit om deze te activeren c.q. uit te schakelen.
- Druk op «OK» op het display.

Voor het aan-of uitzetten van de follow-me-home verlichting:

- Druk op **A**.

- Selecteer met **B** de icoon «Persoonlijke instellingen-Configuratie» en bevestig uw keuze door te drukken op **C**.
- Kies vervolgens het submenu voor de instellingen van de auto. Bevestig uw keuze door te drukken op **C**.
- Kies met **B** de verlichting en de signalering. Bevestig uw keuze door te drukken op **C**.
- Vink door te drukken op **C** de follow-me-home verlichting aan of uit om deze te activeren c.q. uit te schakelen. Kies na activering de duur: druk op **C** en kies met **B** de duur en druk op **C**.
- Bevestig door op «OK» te drukken op het display.

Activeren/uitschakelen van de meedraaiende koplampen:

- Druk op **A**.
- Selecteer met **B** de icoon «Persoonlijke instellingen-Configuraties» en bevestig uw keuze door op **C** te drukken.
- Kies vervolgens het submenu voor de instellingen van de auto en bevestig uw keuze door op **C** te drukken.
- Kies met **B** de rijkhulp en bevestig uw keuze door op **C** te drukken.
- Vink door te drukken op **C** de meedraaiende koplampen aan of uit om deze te activeren c.q. uit te schakelen.
- Druk op «OK» op het display.





### Instellen van de sterkte van de displayverlichting:

- Druk op **A**.
- Kies met **B** de icoon «Persoonlijke instellingen-Configuratie» en bevestig uw keuze door op **C** te drukken.
- Kies de configuratie van de display met **B** en bevestig uw keuze door op **C** te drukken.
- Kies de lichtsterkte en bevestig uw keuze door op **C** te drukken.
- Kies met **B** en bevestig met **C** de normale of omgekeerde weergave. Kies voor het instellen van de lichtsterkte de symbolen «+» of «-» en stel in door op **C** te drukken.
- Druk op «OK» op het display.

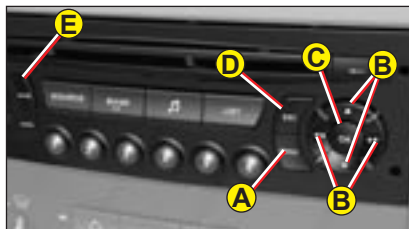

### Instellen van de datum en de tijd:

- Druk op **A**.
- Kies met **B** de icoon «Persoonlijke instellingen-Configuratie» en bevestig uw keuze door op **C** te drukken.
- Kies de configuratie van de display met behulp van **B** en bevestig uw keuze door op **C** te drukken.
- Kies de instelling van de datum en de tijd met behulp van **B** en bevestig uw keuze door op **C** te drukken.
- Kies met **B** de te wijzigen waarden. Bevestig door op **C** te drukken.
- Verricht uw instellingen met **B** en bevestig uw keuze door op **C** te drukken.
- Druk op «OK» op het display.

### Kiezen van de eenheden:

- Druk op **A**.
- Kies met **B** de icoon «Persoonlijke instellingen-Configuratie» en bevestig uw keuze door op **C** te drukken.
- Kies de configuratie van de display door op **B** te drukken en bevestig uw keuze door op **C** te drukken.
- Selecteer het submenu van de eenheden en bevestig uw keuze door op **C** te drukken.
- Kies met **B** de te wijzigen eenheid (temperatuur of verbruik) en bevestig uw keuze door op **C** te drukken.
- Bevestig door op «OK» op het display te drukken.

**N.b.:** Deze selectie betreft alle signaleringen (Verbruik - Snelheid) die worden weergegeven.

### Kiezen van de taal:

- Druk op **A**.
- Kies met **B** de icoon «Persoonlijke instellingen-Configuratie» en bevestig uw keuze door op **C** te drukken.
- Kies het instellen van de taal door op **B** te drukken.
- Kies met **B** de gewenste taal en bevestig uw keuze door op **C** te drukken.
- Bevestig door op «OK» op het display te drukken.

# MULTIFUNCTIONEEL DISPLAY

## MONOCHROOM NAVIDRIVE DISPLAY

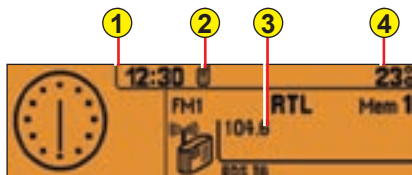

De bestuurder wordt geadviseerd de hieronder beschreven functies niet te bedienen tijdens het rijden.

- 1 - Tijd
- 2 - Telefoon
- 3 - Weergaveveld
- 4 - Buitentemperatuur

Wanneer de buitentemperatuur tussen de +3°C et -3°C ligt, wordt de temperatuur knipperend weergegeven (kans op gladheid).

**N.b.:** De weergegeven buitentemperatuur kan hoger zijn dan de werkelijke temperatuur, als de auto in de zon geparkeerd staat.



### Bedieningsorganen:

- A** - Toegang tot het «Hoofdmenu»
- B** - Scrollen door de display-menu's.
- C** - Bevestigen en selecteren van de gekozen functie of de gewijzigde waarde in de menu's
- D** - Opheffen van de handeling of terug naar de vorige weergave.
- E** - Selectie van het type informatie dat permanent wordt weergegeven (datum, autoradio-cd, boordcomputer) rechts op het display

### Hoofdmenu

Druk op de toets **A** om het «Hoofdmenu» op het multifunctioneel display weer te geven.

Via dit menu heeft u toegang tot de volgende functies:



### Navigatiesysteem

(Zie instructieboekje Navi-Drive)



### Audio

(Zie instructieboekje autoradio-CD)



### Boordcomputer

(Zie instructieboekje Navi-Drive)



### Lijst

(Zie instructieboekje Navi-Drive)



### Datacommunicatie

(Zie instructieboekje Autoradio/cd-speler en Navi-Drive)



**Configuratie**, voor het instellen van diverse gegevens (datum, tijd, eenheden). Zie instructieboekje NaviDrive.



De bestuurder wordt geadviseerd de hieronder beschreven functies niet te bedienen tijdens het rijden.

- 1 - Buitentemperatuur
- 2 - Lijst
- 3 - Datum
- 4 - Telefoon
- 5 - Tijd.

Wanneer de buitentemperatuur tussen de +3°C et -3°C ligt, wordt de temperatuur knipperend weergegeven (kans op gladheid).

**N.b.:** De weergegeven buitentemperatuur kan hoger zijn dan de werkelijke temperatuur, als de auto in de zon geparkeerd staat.

### Bedieningsorganen:

- A** - Toegang tot het «Hoofd-menu»
- B** - Scrollen door de display-menu's.
- C** - Bevestigen en selecteren van de gekozen functie of degewijzigde waarde in de menu's



**D** - Opheffen van de handeling of terug naar de vorige weergave.

**E** - Selectie van het type informatie dat permanent wordt weergegeven (datum, autoradio-cd, boordcomputer) rechts op het display

### Hoofdmenu

Druk op de toets **A** om het «Hoofdmenu» op het multifunctioneel display weer te geven.

Via dit menu heeft u toegang tot de volgende functies:



### Navigatiesysteem

(Zie instructieboekje Navidrive)



### Audio

(Zie instructieboekje Navidrive)

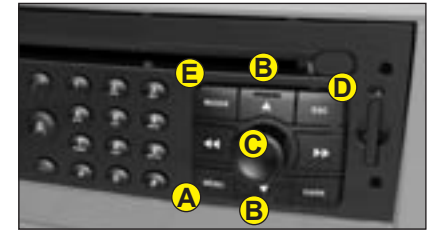

### Boordcomputer

(Zie instructieboekje Navidrive)



### Lijst

(Zie instructieboekje Navidrive)



### Datacommunicatie

(Zie instructieboekje Navidrive)



**Configuratie**, voor het instellen van diverse gegevens (datum, tijd, eenheden).

(Zie instructieboekje Navidrive)



### Kaart

(Zie instructieboekje Navidrive)



### Video

(Zie instructieboekje Navidrive)



Voor de weergave en de selectie van de diverse gegevens drukt u enkele keren kort op het uiteinde van de voorruitwischerbediening.

Bij de displays **C** en Navidrive kunt u met één druk op «Mode» de informatie van de boordcomputer permanent laten weergeven.

**Om de boordcomputer te resetten**, drukt u enkele seconden op het uiteinde van de schakelaar op het moment dat de betreffende informatie wordt getoond.

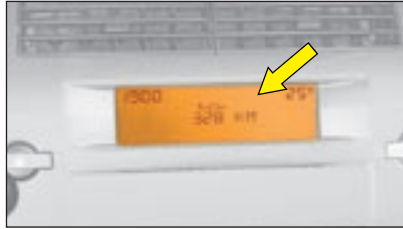

### Display A

De boordcomputer geeft 4 typen informatie die u achtereenvolgens kunt oproepen door op de toets te drukken.

- Brandstofverbruik van het moment
- Afgelegde afstand
- Gemiddeld brandstofverbruik
- Gemiddelde snelheid

Om de weergave van de informatie van de boordcomputer te stoppen, drukt u een vijfde keer op de toets.



### Displays C en NaviDrive

De boordcomputer geeft direct toegang tot de volgende drie typen informatie:

- actieradius
- brandstofverbruik van het moment
- de resterende afstand

Hij geeft tevens toegang tot de volgende drie typen informatie voor twee trajecten (1 en 2):

- afgelegde afstand
- gemiddeld brandstofverbruik
- gemiddelde snelheid

### Trajecten

De trajecten 1 en 2 staan op zichzelf, maar hebben hetzelfde gebruikersprincipe. Zo kunt u traject 1 baseren op een dagberekening en traject 2 op een maanberekening.

### Nulstelling van een traject

Wanneer het gewenste traject wordt weergegeven, drukt u even tegen het uiteinde van de ruitwischerhendel.

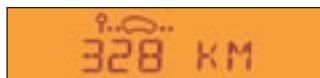
**Displayuitvoering A****Actieradius**

Hiermee wordt het aantal kilometers uitgedrukt dat nog verreden kan worden met de in de brandstoftank nog resterende hoeveelheid brandstof. Indien de afstand die nog kan worden afgelegd kleiner is dan circa 25 km, worden slechts drie streepjes getoond.

Na de nulstelling van de computer is de informatie over de actieradius pas betrouwbaar na een bepaalde gebruikstijd.

**Gemiddeld brandstofverbruik**

Het gemiddeld verbruik is de verhouding tussen de verbruikte brandstof sinds de laatste nulstelling van de computer en het aantal afgelegde kilometers sinds de laatste nulstelling van de computer.

**Brandstofverbruik van het moment**

Dit is de uitkomst van het gemeten verbruik over de laatste twee seconden. Deze functie wordt pas weergegeven vanaf een snelheid van 30 km/uur.

**Gemiddelde snelheid**

De gemiddelde snelheid wordt verkregen door de sinds de nulstelling van de computer afgelegde afstand te delen door de tijd dat de auto is gebruikt (aangezet contact).

**Afgelegde afstand**

Geeft het aantal kilometers aan dat is afgelegd na de laatste nulstelling van de boordcomputer.

**Nog af te leggen afstand (alleen op Navidrive)**

Zie voor het instellen ervan de gebruiksaanwijzing van de Navidrive.

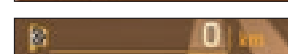
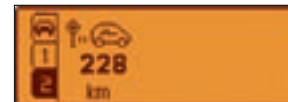
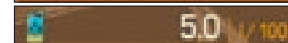
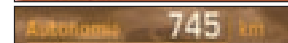
**Uitvoering display C en NaviDrive displays**

# HANDGESCHAKELDE VERSNELLINGSBAK



**5-versnellingsbak**

### Achteruitrijstand

Schakel nooit in de achteruitversnelling als de auto (nog) niet geheel stilstaat.

Schakel rustig om «kraken» tijdens het schakelen te voorkomen.



**6-versnellingsbak**

### Achteruitrijstand

Trek de ring **A** omhoog om in de achteruitversnelling te kunnen schakelen.

Schakel nooit in de achteruitversnelling als de auto (nog) niet geheel stilstaat.

Schakel rustig om «kraken» tijdens het schakelen te voorkomen.

### Selectiehendel van de automatische versnellingsbak

- **Parkeerstand** (Stand **P**)
- **Achteruitrijstand** (Stand **R**)
- **Vrijstand** (Stand **N**)
- De **automatische versnellingsbak** biedt u de volgende keuzes:
  - **Werking volgens het auto-adaptieve principe**, waarbij het schakelen automatisch op uw rijstijl wordt afgestemd. (Stand **D**)
  - **Werking in de handbediende sequentiële stand**, waarbij het schakelen handmatig, d.m.v. het kort bewegen van de hendel naar + of - gebeurt. (Stand **M**)
  - **Werking in de automatische stand Sport of Sneeuw** (stand **D** en druk op de bediening **S** of )



### Stand van de selectiehendel

De stand van de selectiehendel wordt weergegeven op de toeren-teller.

### Veiligheidsvoorzieningen:

- U kunt de selectiehendel alleen uit de stand **P** verwijderen met **ingetrapt rempedaal**.
- Wanneer bij het openen van een portier de selectiehendel niet in de stand **P** staat klinkt een geluidssignaal.
- Verlaat nimmer de auto zonder dat u eerst de selectiehendel in de stand **P** of **N** heeft gezet.



**Het starten van de motor is alleen mogelijk met de selectiehendel in de stand P of N.**

Een veiligheidsvoorziening zorgt ervoor dat het starten vanuit een andere stand niet mogelijk is.

Als u de motor heeft gestart terwijl de selectiehendel in de stand **P** staat, moet u het rempedaal intrappen om deze stand te verlaten:

- zet de versnellingspook in de stand **D**, **R** of **M**,
- gebruik **D** voor het inschakelen van de automatische stand,
- gebruik **R** voor het schakelen in de achteruitstand,
- gebruik **M** voor het inschakelen van de handbediende stand.

Het schakelen van **D** (automatische stand) naar **M** (handbediende stand) is op elk gewenst moment mogelijk.

### Gebruik van de automatische versnellingsbak

#### **P** Parkeerstand

Schakel in stand **P** om te voorkomen dat de stilstaande auto zich kan verplaatsten. Wacht met het schakelen in deze stand tot de auto stilstaat. In deze stand zijn de aangedreven wielen geblokkeerd. Zorg dat de selectiehendel in de goede stand staat en trek de handrem aan.

#### **R** Achteruitrijstand

Schakel uitsluitend in deze stand nadat u de auto met de voetrem tot stilstand heeft gebracht. Om schokken te vermijden, is het aan te raden na het schakelen niet meteen gas te geven.

#### **N** Vrijstand

Schakel niet in deze stand als de auto nog rijdt - ook niet voor een korte tijd.



- Schakel nooit in de stand **N** wanneer de auto rijdt.
  - Schakel nooit in de stand **P** of **R** als de auto nog niet stilstaat.
- Mocht u, terwijl de auto rijdt, per ongeluk in de stand **N** schakelen, laat dan het gaspedaal los alvorens u een normale stand inschakelt.





### Automatische vooruitversnelling

De versnellingsbak kiest steeds de stand die het best past bij de volgende factoren:

- rijstijl
- wegdek
- belading van de auto

De versnellingsbak werkt in zo'n geval volgens het **auto-adaptatieve** principe, d.w.z. zonder ingrijpen van de bestuurder.

Bij bepaalde manoeuvres (bijvoorbeeld inhalen) is het mogelijk een maximale acceleratie te verkrijgen door het gaspedaal volledig in te trappen; hiermee wordt automatisch in een lagere versnelling geschakeld.

#### Opmerking:

Tijdens het remmen kan de versnellingsbak automatisch in een lagere versnelling schakelen, zodat op een doeltreffende wijze op de motor wordt afgeremd.

Als u plotseling uw voet van het gaspedaal neemt, zal de versnellingsbak om veiligheidsredenen niet in een hogere versnelling schakelen.



### Handmatig schakelen in een vooruitversnelling

Stand van de selectiehandel voor handmatig schakelen.

- Selectiehandel in **M**.
- Duw de selectiehandel naar het teken «+» om in een hogere versnelling te schakelen.
- Trek de selectiehandel naar het teken «-» om in een lagere versnelling te schakelen.





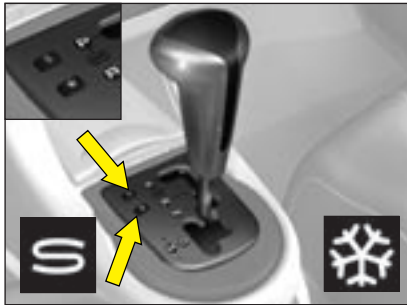



**Opmerking:** het schakelen van de ene in de andere versnelling is mogelijk voorzover de snelheid van de auto en het motortoerental dit toelaten.

De programma's **Sport** en **Sneeuw** werken niet in de handschakelstand. Het schakelen van de stand **D** (stand voor automatisch schakelen) in de stand **M** (stand voor handmatig schakelen) of omgekeerd is op elk moment mogelijk.



### Werking in de automatische stand Sport of Sneeuw

#### Kies de gewenste rijstijlstand:

- **Normaal**, voor het rijden onder normale omstandigheden: de lampjes  en  zijn in deze stand gedoofd.
  - **Sport**, voor een sportief rijgedrag met het accent op prestaties en optrekken.
  - **Sneeuw**, voor een voorzichtige rijstijl, afgestemd op gladde wegen.
- Zorg dat de selectiehendel in de stand **D** staat, en druk op de toets:  het corresponderende lampje  op het instrumentenpaneel licht op: de stand «**SPORT**» is
  - Zorg dat de selectiehendel in de stand **D** staat, en druk op de toets:  het corresponderende lampje  op het instrumentenpaneel licht op: de stand «**SNEEUW**» is ingeschakeld.
  - Bij een tweede druk op de toets gaat het lampje  of  uit en bevindt de versnellingsbak zich opnieuw in de stand «**NORMAAL**».



- Als het controlelampje van de gevraagde versnelling knippert, is de gewenste stand nog niet ingeschakeld.
  - Zodra het controlelampje constant brandt, is de gewenste stand ingeschakeld.
  - Wanneer in de toerenteller een streepje wordt getoond, is er sprake van een mankement. Raadpleeg zo snel mogelijk een CITROËN erkend bedrijf
- Het branden van het SERVICE-lampje gelijktijdig met de weergave van een melding en een geluidssignaal duidt op een storing in de werking. In zo'n geval geldt:
- Bij het schakelen in de achteruitversnelling **R** kan een hevige schok worden waargenomen.
  - De versnellingsbak blijft in een bepaalde versnelling "hangen".
  - Rijd nooit harder dan 100 km/uur.
- Raadpleeg zo snel mogelijk een CITROËN erkend bedrijf.

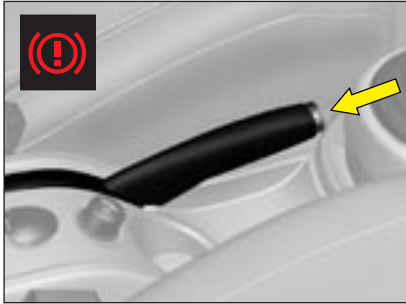

### Handrem

Trek de handrem aan wanneer u de auto parkeert. Trek hem extra stevig aan als u de auto op een helling parkeert.

Om het aantrekken van de handrem te vergemakkelijken, wordt geadviseerd gelijktijdig het rempedaal in te trappen.

Schakel onder alle omstandigheden als voorzorgsmaatregel de eerste versnelling in. Zet, indien uw auto voorzien is van een automatische versnellingsbak, de versnellingspook in de parkeerstand (**P**).

Draai op steile hellingen de wielen naar de trottoirrand.

De handrem vrijzetten: druk tegen het uiteinde van handremhefboom, trek de hefboom omhoog en duw hem vervolgens helemaal neer.

Het lampje gaat branden indien de handrem is aangetrokken of niet goed is vrijgezet bij aangezet contact.

**STOP**



Wanneer de handrem is vrijgezet kan het branden van dit lampje in combinatie met het oplichten van het **STOP**-lampje en het verschijnen van een melding, duiden op een te laag remvloeistofniveau of een storing in de werking van de remverdeler.

**U dient dan onmiddellijk te stoppen.**

Raadpleeg zo snel mogelijk een CITROËN erkend bedrijf



### **ABS Anti-blokkeersysteem**

Dit systeem vergroot de veiligheid en voorkomt het blokkeren van de wielen bij een noodstop en op gladde. Zo blijft de auto bestuurbaar.

Alle belangrijke onderdelen van het systeem worden voor en tijdens het rijden door een elektronisch systeem gecontroleerd. Bij het aanzetten van het contact gaat het ABS-controlelampje even branden, na enkele seconden moet dit lampje weer uitgaan.

Als het controlelampje niet uitgaat, betekent dit dat het ABS vanwege een storing buiten werking is gesteld. Als het lampje tijdens het rijden gaat branden, betekent dit eveneens dat het ABS is uitgeschakeld. In beide gevallen blijft het remsysteem normaal functioneren, net als bij een auto zonder ABS. Laat uw auto echter zo spoedig mogelijk door een CITROËN erkend bedrijf controleren, teneinde de werking van het ABS en de daarmee gepaard gaande veiligheid weer te herstellen.

Rijd op wegen met weinig grip (grind, sneeuw, ijs, enz.) toch altijd extra voorzichtig.

### **Brake Assist System**

Dit systeem zorgt ervoor dat in geval van nood in nog kortere tijd een optimale remdruk kan worden opgebouwd, teneinde de remweg te bekorten. Het treedt in werking afhankelijk van de snelheid waarmee u het rempedaal intrapt: er wordt een verminderde weerstand gedetecteerd. Houd het rempedaal ingetrapt tot de auto stilstaat: het brake assist system blijft dan langer in werking.

## Dynamische stabiliteitscontrole (ESP) en tractiecontrole (ASR)

Deze systemen dienen als aanvulling op het ABS. Is er een verschil tussen de door de auto gevolgde baan en de door de bestuurder gewenste, dan grijpt het **ESP-systeem** automatisch in door het afremmen van een of meer van de wielen of door het afremmen op de motor, teneinde de auto in de gewenste baan te leiden. Het **ASR-systeem** zorgt voor een optimale tractie doordat slippen van de voorwielen wordt voorkomen. Dit wordt bereikt door de aangedreven wielen af te remmen of door het motorkoppel terug te nemen. Het systeem betekent tevens een verbetering van de koersvastheid van de auto tijdens accelereren.

### Werking:

Wanneer het ESP- of het ASR-systeem in werking treedt, knippert het **ESP/ ASR-lampje**.

### Uitschakelen

Onder bijzondere omstandigheden (auto vastgelopen in modder, sneeuw of mul zand, gebruik van sneeuwkettingen...) kan het nuttig zijn het ESP/ ASR-systeem uit te schakelen, zodat de wielen doorslippen en zo wellicht meer grip gevonden wordt.

- Druk op de toets **A**: het lampje van het **ESP/ASR-systeem** brandt en de toets is verlicht. **De ESP/ASR-systemen zijn niet meer actief.**

De ESP/ASR-systemen zullen opnieuw in werking treden:

- **Automatisch**, bij afzetten van het contact.
- **Automatisch**, boven 50 km/uur (behalve bij het motortype 2.0i 16V 180pk).
- **Handmatig**, door opnieuw op de toets **A** te drukken.

### Storingen

Wanneer er een storing optreedt in de werking van de systemen, brandt het lampje van het ESP/ASR-systeem gecombineerd met het klinken van een geluidssignaal en het verschijnen van een melding op het multifunctioneel display. Raadpleeg een CITROËN erkend bedrijf om het systeem na te laten kijken.

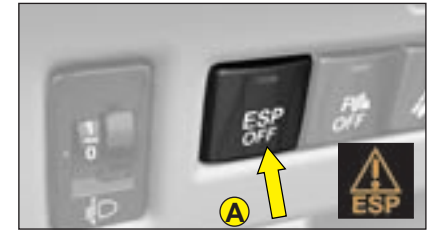

## VEILIGHEIDSADVIEZEN

Hoewel het ESP-systeem extra veiligheid biedt onder normale rijomstandigheden, wil dat nog niet zeggen dat de bestuurder extra risico kan nemen of harder kan rijden.

De werking van dit systeem wordt gewaarborgd mits de auto voldoet aan de specificaties van de constructeur t.a.v. de wielen (banden en velgen), de remcomponenten, de elektronische componenten alsmede de door de CITROËN organisatie voorgeschreven procedures voor montage, reparatie en onderhoud.

Na een aanrijding dient het systeem gecontroleerd te worden door een CITROËN erkend bedrijf.

Als aanvulling op de katalysator draagt dit filter actief bij tot een vermindering van de uitstoot van onverbrande, vervuulende deeltjes. Het verhindert op die manier de uitstoot van zwarte rook.

### **Verstopt roetfilter**

Bij verstopping verschijnt er een melding op het multifunctioneel display in combinatie met het klinken van een geluidssignaal en het branden van het SERVICE-lampje.

Deze waarschuwing duidt op het begin van een verzadigd roetfilter (veelvuldige stadsritten: lage snelheid, filerijden...).

Teneinde het roetfilter te regenereren, wordt geadviseerd om, zodra dit mogelijk is en de verkeersomstandigheden het toelaten, minstens 5 minuten met een snelheid van 60 km/uur of harder te rijden (tot het waarschuwingsbericht verdwijnt).

Mocht deze waarschuwing niet verdwijnen, raadpleeg dan een CITROËN erkend bedrijf.

**Opmerking:** na lange tijd rijden met zeer lage snelheid of bij stationair draaiende motor, kan bij wijze van uitzondering waterdamp worden uitgestoten tijdens het accelereren. Dit verschijnsel heeft geen gevolgen voor de werking van de auto en is onschadelijk voor het milieu.

### **Niveau dieseladditief**

Bij een minimumniveau van het additief verschijnt er een melding op het multifunctioneel display, in combinatie met het klinken van een geluidssignaal en het branden van het SERVICE-lampje. In dat geval is het bijvullen van het additief noodzakelijk.

Raadpleeg zo snel mogelijk een CITROËN erkend bedrijf.



Deze rijhulpvoorziening waarschuwt u, wanneer u onbedoeld een al dan niet doorgetrokken streep overschrijdt die in de lengte over de weg loopt.

Dit systeem is bedoeld voor het rijden op auto- en snelwegen en werkt alleen bij snelheden van boven de 80 km/uur.

### Activeren / Uitschakelen

Wanneer u op de toets **A** drukt, wordt deze functie geactiveerd en gaat het lampje in de toets branden.

Wanneer u daarna weer op de toets **A** drukt, wordt de functie uitgeschakeld en dooft het lampje in de toets.

Bij het starten van de motor wordt de stand (aan of uit) van het moment dat de motor werd afgezet, hervat.

### Werking:

Wanneer u bij snelheden van boven de 80 km/uur een wegmarkering overschrijdt, wordt u gewaarschuwd door trillingen onder uw stoel:

- aan rechterzijde, wanneer u een streep rechts van de auto overschrijdt,
- aan linkerzijde, wanneer u een streep links van de auto overschrijdt.

Deze functie waarschuwt niet wanneer u uw richtingaanwijzer gebruikt evenals gedurende de eerste twintig seconden na uitschakelen van de richtingaanwijzer.

**Let op:** in geval van een technisch mankement verschijnt een melding op het display en licht het **SERVICE**-lampje op, terwijl er een geluidssignaal klinkt. Raadpleeg een CITROËN erkend bedrijf.

**Opmerking:** De bedoeling van dit systeem is het identificeren van wegmarkeringen.

In bepaalde gevallen kan er een ongewenste waarschuwing plaatsvinden, bijvoorbeeld wanneer u een pijl of een niet-reguliere streep overschrijdt.

Het systeem kan in sommige gevallen, door een oorzaak van buitenaf, tijdelijk minder efficiënt blijken, bijvoorbeeld:

- Moeilijke detectie van de wegmarkering door:

- Slijtage van de markering.
- Slechte contrastwerking t.o.v. het wegdek.

- Vervuiling van de sensoren door:

- Rijden tijdens sneeuw- of zware regenbuien.
- Rijden over een vieze weg of door waterplassen.

Raadpleeg een CITROËN erkend bedrijf wanneer de werking van het systeem langere tijd verstoord is.

**De bestuurder moet oplettend blijven en altijd de volledige controle hebben over de auto.**

Deze functie is gekoppeld aan Xenon-koplampen.

Bij ontstoken grootlicht of dimverlichting volgt de lichtbundel de rijrichting.

De kwaliteit van de verlichting in de bocht wordt er substantieel door verbeterd.



Functie geactiveerd



Functie uitgeschakeld

#### Activeren / Uitschakelen

Deze functie kan worden geactiveerd c.q. uitgeschakeld in het «**Hoofdmenu**». Zie «Multifunctionele displays».

Bij het starten van de motor wordt automatisch de stand (aan of uit) van het moment dat de motor werd afgezet hervat.

Deze functie is standaard geactiveerd.

**N.b.:** Wanneer de auto niet of met lage snelheid rijdt, of in de achteruitrijstand staat, is deze functie uitgeschakeld.

Op auto's voorzien van appellichten wordt deze functie alleen geactiveerd als de bediening van de verlichting in de stand dimlichten/grootlicht, staat.

**Bij niet functioneren verschijnt er een melding dat er een storing is, terwijl het lampje van de dimlichten knippert.**

**Laat het systeem controleren door een CITROËN erkend bedrijf.**

**Het is raadzaam beide Xenonlampen te vervangen wanneer een van beide lampen kapot is.**



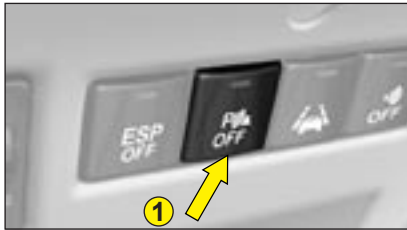

In de voor- en achterbumper van uw auto bevinden zich afstandssensoren.

Wanneer u met lage snelheid (onder 10 km/uur) voor- of achteruitrijdt en zich in het detectiegebied een obstakel bevindt, wordt u op de volgende manieren gewaarschuwd:

- een geluidssignaal via de luidsprekers voor of achter,
- de weergave van het silhouet van uw auto, waarbij de plek van het gedetecteerde obstakel wordt aangegeven via lichtblokje.

Wanneer de auto een obstakel nadert, geeft een geluidssignaal via een van de luidsprekers de plaats van het obstakel aan (linksvoor, rechtsvoor, linksachter, rechtsachter).



**Uitvoering NaviDrive met kleurenscherm**



**Uitvoering Display C en NaviDrive met monochroom scherm**

- Naarmate de auto het obstakel nadert, wordt het geluidssignaal almaar sneller en komen de lichtblokje steeds dichterbij de auto.
- Wanneer het obstakel zich op minder dan 25 centimeter afstand van de achterkant van de auto bevindt, wordt het geluidssignaal omgezet in een continu signaal en verschijnt de waarschuwingstekst **LET OP (of ATTENTION)** op het display.

### Activeren / Uitschakelen

U kunt de parkeerhulp aan- of uitzetten door op **1** te drukken. Wanneer de parkeerhulp uitgeschakeld is, brandt het lampje.

De in- c.q. uitgeschakelde stand wordt vastgelegd bij afzetten van de motor.

**Let op:** het systeem wordt automatisch uitgeschakeld wanneer u een aanhanger aan de auto koppelt.

De montage van een trekhaak dient te gebeuren door een CITROËN erkend bedrijf.

**Werking:**

- **Wanneer u de achteruitversnelling inschakelt**, wordt u door een kort signaal gewaarschuwd dat het systeem actief is. Het silhouet van uw auto wordt weergegeven op het display. Obstakels die zich voor of achter de auto bevinden, kunnen op deze wijze worden gedetecteerd.
- **In de vooruitversnelling**, bij een snelheid van minder dan 10 km/uur, wordt in de vrijstand of in een versnelling het silhouet van de auto op het display getoond, zodra er aan de voorzijde van de auto een obstakel wordt waargenomen. Obstakels aan de voorzijde van de auto kunnen op deze wijze worden gedetecteerd.

**Opmerking:**

- De afstandssensoren kunnen geen obstakels detecteren die zich net onder of boven de bumper bevinden.
- Een smal voorwerp, zoals een berm paaltje, kan wel aan het begin van de manoeuvre worden gedetecteerd, maar niet meer als de auto het te dicht is genaderd.
- Controleer bij slecht weer of in de winter of de parkeerhulpsensoren vrij zijn van vuil, ijs of sneeuw.



**Wanneer u de achteruitversnelling inschakelt en er eerst een kort geluidssignaal klinkt en daarna een lang, terwijl er een melding op het display verschijnt en het SERVICE-lampje brandt, is er sprake van een mankement. Raadpleeg een CITROËN erkend bedrijf.**

### Vergrendelen van binnenuit

Wanneer alle portieren dicht zijn en u op de toets **A** drukt, kunt u de auto centraal vergrendelen of ontgrendelen.

Het openen van de portieren van binnenuit blijft mogelijk.

Indien een van de portieren niet of niet goed gesloten is, vindt geen centrale vergrendeling plaats.

Het controlelampje van de bediening **A** signaleert een van de volgende drie toestanden:

- Het knippert wanneer de opengaande delen vergrendeld zijn bij stilstaande auto en afgezette motor.
- Het brandt wanneer alle opengaande delen zijn vergrendeld na aanzetten van het contact.
- Het gaat uit wanneer de opengaande delen niet vergrendeld zijn.

**N.b.:** De bediening **A** is niet actief wanneer de auto vergrendeld is met de afstandsbediening of de sleutel.

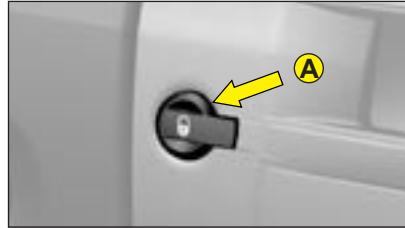

### Automatische vergrendeling

Nadat u de motor heeft gestart, worden de portieren en achterklep automatisch vergrendeld zodra u harder rijdt dan 10 km/uur.

**Let op:** na het openen van een portier wordt dit automatisch opnieuw vergrendeld zodra de auto harder rijdt dan 10 km/uur.

### Activeren / uitschakelen van de functie

Druk na aanzetten van het contact de toets voor de centrale ontgrendeling in tot er een melding verschijnt.

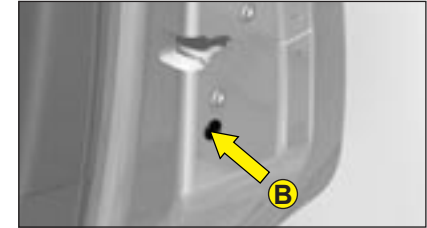

### Handbediening (noodfunctie)

De portieren van de auto kunnen bij een eventuele elektrische storing handmatig vergrendeld worden met behulp van de bediening **B** op elk portier.

Steek, als het portier open is, het uiteinde van de sleutel in de uitsparing en draai de sleutel om.

Sluit het portier.

De normale werking van de vergrendeling wordt vervolgens hervat als de toets **A** wordt ingedrukt, bij het gebruik van de afstandsbediening of als het linker portier met de sleutel wordt geopend.



**Vergeet niet dat het rijden met vergrendelde portieren een belemmering kan vormen wanneer de inzittenden door derden uit de auto gered moeten worden.**

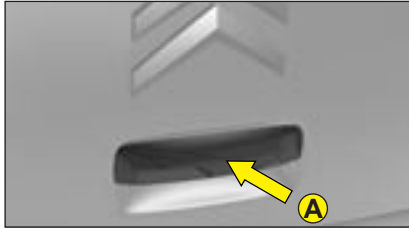

### Achterklep

#### Openen van buitenaf

Druk van onderen tegen de ontgrendelbediening **A** tussen de kentekenplaatlichten.

#### Antidiefstalbeveiliging

In alle gevallen zal de achterklep automatisch worden vergrendeld zodra de auto harder dan 10 km/ uur rijdt. De achterklep wordt weer ontgrendeld wanneer een portier wordt geopend of wanneer u de interieurvergrendelingstoets bedient.



### Sluiten van de achterklep

Trek de achterklep aan de twee grepen in de achterklepbekleding naar beneden en druk de achterklep vervolgens dicht.



### Noodontgrendeling

Mocht de ontgrendeling van de achterklep niet meer werken, dan kan het slot vanuit de kofferruimte als volgt worden ontgrendeld :

- steek een puntig voorwerp in de slotopening **B** (schroevendraaier of pen) en beweeg dit om de achterklep te ontgrendelen.



## Luchtinlaat

Let erop dat het luchtinlaatrooster onder de voorruit niet verstopt raakt (dorre bladeren of sneeuw).

Mocht u voor het wassen van uw auto een hogedrukspuit gebruiken, zorg er dan voor dat er zo weinig mogelijk water in het luchtinlaatrooster terecht komt.

## Ventilatieroosters

De ventilatieopeningen zijn voorzien van roosters waarmee de luchtstroom kan worden gericht (hoog-laag, rechts-links) en stelwielletjes om de hoeveelheid aangejaagde lucht te regelen.

## Luchtcirculatie

In de wagenvloer, onder de voorstoelen, bevinden zich luchtuitstroomopeningen voor een betere verwarming van de achterzitplaatsen. Zorg ervoor dat deze niet afgesloten worden.

## Pollenfilter / anti-geurfilter (met actief koolstof)

Uw installatie is voorzien van een filter waarmee bepaalde stofdeeltjes en geuren uit het interieur worden geweerd.

Dit filter dient vervangen te worden volgens het voorgeschreven onderhoudschema (zie het onderhoudsboekje).

## Airconditioning

Om de goede werking van het systeem te behouden, is het raadzaam dit regelmatig te laten controleren.

Het condenswater van de aircoinstallatie wordt via een speciale opening afgevoerd. Daardoor kan zich onder de stilstaande auto een plasje water vormen.

Om lekkages van de aircocompressor te voorkomen, adviseren wij om minstens één keer per maand de airconditioning aan te zetten.

Het gebruik van de airconditioning is het hele jaar door nuttig omdat het de luchtvochtigheid terugdringt en voorkomt dat de ruiten beslaan.

Voor een doeltreffende werking van de airconditioning dient deze uitsluitend gebruikt te worden met gesloten ramen.

Als de auto enige tijd in de zon heeft gestaan, waardoor het in het interieur erg warm is, is het raadzaam eerst goed te ventileren door de ramen open te zetten en deze vervolgens te sluiten.

Wanneer de airconditioning in werking is, onttrekt deze energie aan de motor. Het brandstofverbruik neemt daardoor toe.

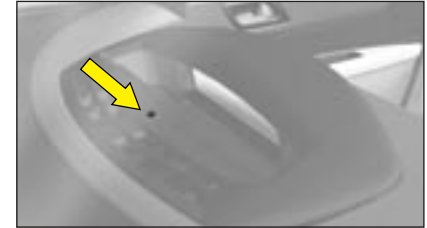

## Sensoren

De automatische regeling van de airconditioning gebeurt via diverse sensoren in het interieur van de auto, waardoor u alleen maar de temperatuur hoeft in te stellen.

Dek de zonlichtsensor in het dashboard nimmer af.

## Bedieningspaneel



### 1 - Instellen van de luchtverdeling



**Ontwaseming - Ontdooiing.**  
Luchtstroom naar de voorruit en de voorportieruiten.



Luchtstroom langs de voorruit en de voorportieruiten en naar de voeten van de inzittenden.



Luchtstroom naar de voeten.



Luchtstroom recht van voren.

### Ontwaseming - Ontdooiing voorruit en voorportieruiten

- Zet de knoppen voor de regeling van de temperatuur en de luchtstroom in de maximumstand.
- Sluit de centrale ventilatieroosters.
- Zet de airconditioning aan door op **6** te drukken: het lampje brandt.

**N.b.:** zorg ervoor dat u niet de stand voor recirculeren van de interieurlucht gebruikt.

### 2 - Recirculeren interieurlucht

In deze stand is het interieur afgesloten van van buiten afkomstige onaangename geuren of rook. Wanneer u op de toets **2** drukt, wordt de aanvoer van buitenlucht geweerd. Het lampje brandt.

Zet zo snel mogelijk de ventilatie terug in een normale stand zodat de lucht in het interieur weer ververst kan worden en om te voorkomen dat de ruiten beslaan.

Om de functie van het recirculeren van de interieurlucht op te heffen drukt u opnieuw op de toets **2**.

### 3 - Regeling van de aanjagersnelheid

De aanjager werkt alleen bij draaiende motor. Voor een comfortabele atmosfeer in het interieur is het raadzaam deze bediening niet in de stand **0** te laten staan, maar **minimaal in stand 1**.

### 4 - Regeling van de temperatuur van de aanjagerlucht

### 5 - Achterruitverwarming

De achterruitverwarming kan alleen werken bij draaiende motor.

Wanneer u op de toets **5** drukt, schakelt u de achterruitverwarming in, waarmee, afhankelijk van de uitvoering, ook de spiegelverwarming in werking wordt gesteld. Het lampje brandt.

De achterruitverwarming dooft na verloop van tijd automatisch om een overmatig stroomverbruik te voorkomen.

U kunt de achterruitverwarming ook zelf uitzetten door op de toets te drukken.

Wanneer u de achterruitverwarming weer wilt aanzetten, drukt u opnieuw op de toets.

**Let op:** als de motor vóór het einde van de werkingscyclus van de achterruitverwarming is uitgezet, dan wordt bij de volgende keer dat de motor wordt gestart, de werking van de achterruitverwarming automatisch hervat.

### 6 - Airconditioning

De airconditioning werkt alleen wanneer de motor aanstaat. De bediening van de aanjager mag niet in de stand **0** staan, omdat de aanvoer van gekoelde lucht anders geblokkeerd is.

Druk op de toets **6**. Het lampje brandt.





Met de temperatuurknop **4** van de aanjager kunt u de gekoelde lucht regelen wanneer de toets **6** in werking is.

Voor een doeltreffende werking van de airconditioning dient deze uitsluitend gebruikt te worden met gesloten ramen.

Wanneer de auto enige tijd in de zon heeft gestaan, waardoor het in de auto erg warm is, is het raadzaam eerst de ramen open te zetten.



Voor een juist gebruik van de klimaatregeling, adviseren wij u onderstaand schema aan te houden.

Buitentemperatuur	Luchtverdeling	Gebruikte ventilatieroosters	Comfort naar de achterzitplaatsen
Laag	 of 	Ventilatieroosters gesloten of op de handen gericht	<ul style="list-style-type: none"> <li>- Zet de aanjager in een hogere stand.</li> <li>- Sluit de middelste ventilatieroosters.</li> </ul>
Gemiddeld		4 ventilatieroosters open	
Hoog	 of 	4 ventilatieroosters open	<ul style="list-style-type: none"> <li>- Open de ventilatieroosters.</li> <li>- Zet de aanjager in een hogere stand.</li> </ul>

# AUTOMATISCH GEREDELDE AIRCONDITIONING MET INDIVIDUELE BEDIENING

## Bedieningspaneel

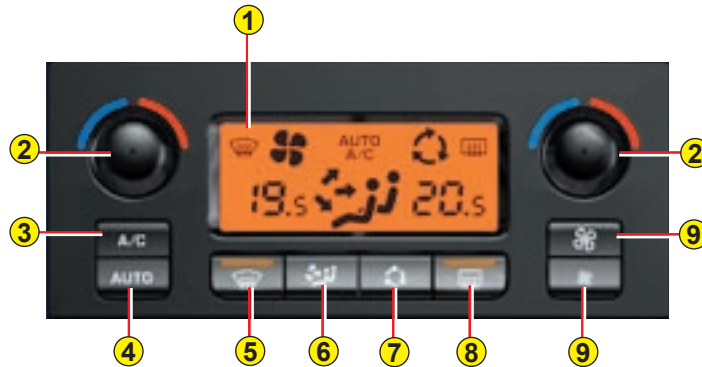

## 1 - Display

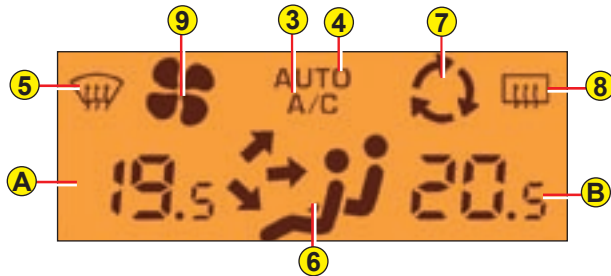

## 2 - Instellen van de temperatuur (Links / Rechts)

Het systeem kent een individuele temperatuurregeling voor de linker en rechter zijde van het interieur.

Verdraai de bediening voor de weergave van de gewenste temperatuur:

Linksom: verlagen van de temperatuur

Rechtsom: verhogen van de temperatuur

## Weergave van de gewenste interieurtemperatuur

**A** - Links

**B** - Rechts

Een temperatuurinstelling van om en nabij de 21 graden is de meest aangename. Desalniettemin kunt u de temperatuur naar wens instellen op de gebruikelijke waarden tussen 18 en 24 graden.

Voor een optimaal comfort wordt geadviseerd om temperatuurverschillen van meer dan drie graden tussen links en rechts te mijden.



De weergave **HI** (high) staat voor de maximuminstelling van de verwarmingstemperatuur (27 graden).



De weergave **LO** (low) staat voor een maximuminstelling van de airconditioning (15 graden).

**N.b.:** De gevoelstemperatuur in het interieur hangt af van externe omstandigheden en kan daardoor afwijken van de weergegeven temperatuur.

## 3 - Airconditioning

Druk op de toets **3** om de airconditioning in werking te stellen.

Het symbool **A/C** wordt weergegeven.

## 4 - Automatische werking

Wanneer u op deze toets drukt en **A/C** en **AUTO** op het display worden weergegeven, worden de volgende vijf functies automatisch en afhankelijk van de ingestelde temperatuur geregeld:

- Snelheid van de luchtstroom
- Interieurtemperatuur links / rechts.
- Luchtverdeling
- Airconditioning
- Luchttoevoer

Daarom wordt aangeraden, alle ventilatieroosters geopend te houden.

Om het beslaan van de ruiten bij fris en vochtig weer te voorkomen, wordt geadviseerd de stand **AUTO** te gebruiken.

## Handmatige bediening van bepaalde functies

Het is mogelijk om handmatig elk van de functies **3**, **6** en **9** te regelen.

De weergave **AUTO** verdwijnt dan van het display.

## Opmerkingen:

- om te voorkomen dat bij het starten van een koude motor te veel koude lucht het interieur binnenstroomt, bereikt de aanjager pas na enige tijd het maximale vermogen.
- Het is mogelijk dat bij het instappen in de auto de interieurtemperatuur veel hoger of lager ligt dan de gewenste temperatuur. Toch heeft het in zo'n geval weinig zin om de weergegeven temperatuur te wijzigen om sneller de gewenste temperatuur te bereiken. Het systeem zal namelijk het temperatuurverschil automatisch zo snel mogelijk opheffen.

## 5 - Ontwaseming - Ontdooiing voorruit en voorportieruiten

Tijdens de werking brandt het lampje en wordt het symbooltje weergegeven op het display.

Hiermee kunt u snel de voorruit ontdooien of ontwasemen. De volgende functies worden automatisch geregeld: de snelheid van de aanjager, de luchtverdeling, de airconditioning en de hoeveelheid aangevoerde lucht.

Druk opnieuw op de toets **5** of op «**AUTO**» als u deze functie wilt uitzetten.

## 6 - Instellen van de luchtverdeling

Door op de toets te drukken kunt u de luchtstroom van de aanjager in de volgende standen zetten:



**Voorruit en voorportieruiten**



**Voorruit, voorportieruiten en voeten passagiers**



**De voeten van de inzittenden.**



**Centrale ventilatieroosters en zijventilatieroosters en die bij de voeten van de inzittenden.**

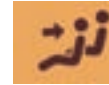

**Centrale ventilatieroosters en zijventilatieroosters**

## 7 - Recirculeren interieurlucht

Wanneer u op de **7** drukt, wordt de aanvoer van buitenlucht gestopt en gaat het lampje branden. Deze functie is toegankelijk wanneer u op een van de bedieningen bij het stuurwiel drukt.

Terwijl de andere instellingen behouden blijven, zorgt deze stand ervoor dat stank of rook uit het interieur wordt geweerd. Hef deze stand zo snel mogelijk op zodat de lucht in het interieur weer verversd wordt en de ruiten onwasemd.

Om de recirculatie van de interieurlucht op te heffen drukt u opnieuw op de toets **7**.

## 8 - Ontdooien - ontwasemen achterrait

Tijdens de werking brandt het lampje en wordt het symbooltje van de functie weergegeven op het display. In deze stand kan de achterrait snel ontwasemd of ontdooid worden.

De achterraitverwarming gaat na verloop van tijd automatisch uit om overmatig stroomverbruik te voorkomen.

U kunt de achterraitverwarming uitzetten door op de toets **8** te drukken.

## 9 - Snelheid van de luchtstroom

Regeling van de aanjagersnelheid Druk op de toets:



Verhogen.



Verlagen.

Het niveau van de luchttoevoer wordt getoond op het display bij wijze van oplichten van de ventilatorschoepen.

**N.b.:** Wanneer u de aanjager in de stand **0** zet, wordt het systeem uitgeschakeld. Alleen de twee silhouettes blijven op het display staan.

**Door op de toets AUTO te drukken,  
wordt opnieuw de automatische  
stand verkregen.**

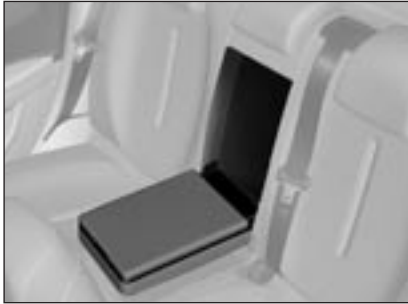

### Armleuning achter

Klap de armleuning neer om de opbergvoorziening in de rugleuning te kunnen bereiken. Licht de klep op.

De opbergvoorziening bevat een bergvak, twee bekerhouders en twee pennehouders.

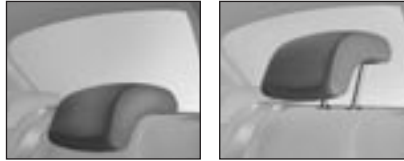

### Hoofdsteunen achterin

Er zijn twee standen mogelijk voor de hoofdsteunen achterin:

- de opbergstand, voor wanneer de zitplaats niet bezet is.
- de normale stand (de veiligste voor de passagiers). Deze wordt verkregen door ze geheel naar boven te trekken, tot het vergrendelpunt, **ook wanneer een kinderstoeltje in de rijrichting is gemonteerd.**

Om de hoofdsteunen te laten zakken, drukt u op de ontgrendelbediening.

Om ze te verwijderen, trekt u ze omhoog tot de aanslag en drukt u vervolgens op de ontgrendelbediening.

**N.b.:** Rijd nooit zonder hoofdsteunen.

### V voorkom beschadiging van de gordels

Houd tijdens het terugklappen van de achterbank de gordels zorgvuldig aan weerszijden van de rugleuning tegen.



### Neerklappen van de rugleuning

Zet de hoofdsteunen in de opbergstand of laagste stand.

Druk op de bediening **A** aan het uiteinde van de rugleuning en klap de rugleuning helemaal voorover.

De rugleuning van de achterbank is in twee delen neerklapbaar. Let er bij het terugklappen van de rugleuning op dat deze goed vergrendeld is.

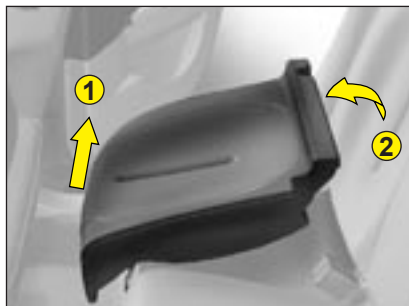

### Neerklapbare achterbank

Licht de zitting aan de voorkant op (pijl 1) en klap deze tegen de rugleuningen van de voorstoelen (pijl 2). Let er bij het terugplaatsen van de zitting op dat de gordels weer op de juiste plaats zitten.

Druk op de bediening **A** en klap de rugleuning om.

**Let op:** als u de achterbank gedeeltelijk neerklapt, moet u ook de corresponderende rugleuning neerklappen.

Zorg ervoor dat bij het hanteren van de achterstoelen de autogordels niet beklemd raken en dat de sluitingen op de juiste plaats zitten.

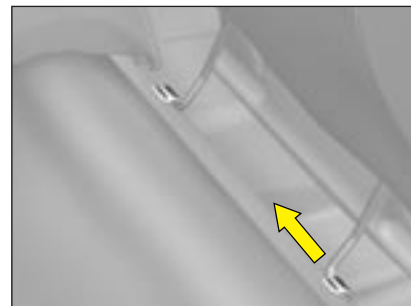

### Verwijderen van de stoel

De achterzittingen zijn uitneembaar om de bergruimte te vergroten.

Trek een van de scharnierpenen uit de bevestiging, verwijder daarna de andere en neem de complete zitting uit.





Het is mogelijk de airbag aan passagierszijde buiten werking te stellen.

### Uitgeschakelde airbag aan passagierszijde

Als u een kinderstoeltje met de rugleuning in de rijrichting op de passagiersstoel voorin plaatst, moet u de airbag voor de passagier uitschakelen.

Dat gaat zo:

- Steek bij afgezet contact de sleutel in de sleutelschakelaar **A**, die zich in het handschoenenkastje bevindt.
- Draai de sleutel in de stand «OFF» om de airbag uit te schakelen.

Vervolgens brandt bij aangezet contact permanent het lampje van de passagiersairbag.



**Vergeet niet de airbag aan passagierszijde weer in werking te stellen. Doe dit als volgt:**

Steek de sleutel bij afgezet contact in de sleutelschakelaar en draai deze in de stand «ON»: de airbag is weer ingeschakeld.

In deze situatie brandt het controlelampje van de airbag enkele seconden bij aanzetten van het contact.

**In geval van een storing brandt het lampje «storing airbag» en verschijnt er een melding op het display.**

**Het is verplicht om de frontairbag van de voorpassagier uit te schakelen wanneer u op deze plaats een kinderzitje met de rug in de rijrichting monteert, aangezien anders het kind het risico loopt bij afgaan van de airbag gedood te worden of zwaar gewond te raken.**

## KINDERSLOT

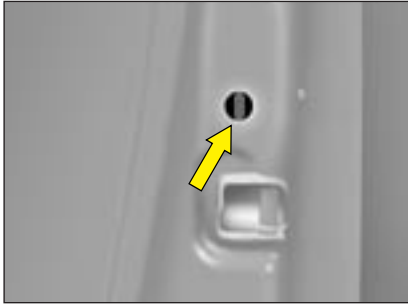
**Handbediend**

Steek de autosleutel in de rode sleuf en draai hem vervolgens rond om het kinderslot op het achterportier te activeren.

Wanneer de handbediende beveiliging aan staat, staat het nokje in horizontale stand.

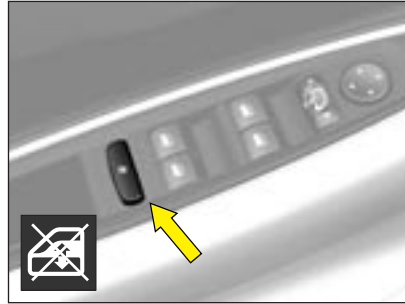

**Let op:** wanneer de kinderbeveiliging voor de twee achterportieren actief is, brandt bij aangezet contact het lampje in de bediening op het dashboard.

**Elektrisch**

De elektrisch bediende beveiliging wordt ingeschakeld via een druk op de toets aan de achterzijde van het ruitbedieningspaneel. Hiermee kunt u de bediening van de elektrische ruiten en van de portieren achter blokkeren.

Het openen van de portieren van buitenaf blijft mogelijk, mits deze niet vergrendeld zijn.

**Let op:** wanneer deze functie actief is, brandt het lampje en wordt er een melding weergegeven.



Bij aanzetten van het contact brandt het lampje; het dooft ongeveer tien seconden na het starten van de motor.



## KINDERZITJES die bevestigd worden met de autogordel

De volgende tabel, die conform de Europese wetgeving is opgesteld (Richtlijn 2000/3), toont per zitplaats van de auto op welke manier er een kinderzitje kan worden geplaatst dat vastgezet kan worden met de autogordel en dat «universeel» gehomologeerd is voor één of meer gewichtsklassen.

**Raadpleeg voor de veiligste installatiemogelijkheden voor kinderen het deel «Gebruiksvoorzorgen», hoofdstuk «Veilig vervoeren van kinderen» achterin het boekje.**

Plaats(en)		Gewicht van het kind			
		<10 kg < 13 kg (groepen 0 et 0+)	9 - 18 kg (groep 1)	15 - 25 kg (groep 2)	22 - 36 kg (groep 3)
Voorpassagier (a)	Stoel zonder hoogteverstelling	U	U	U	U
	Stoel met hoogteverstelling	U(R)	U(R)	U(R)	U(R)
Achterin, raanzijde		U	U	U	U
Achterin, midden		L2	X	L4	L4

U: Zitplaats geschikt voor de montage van zowel een universeel kinderzitje met de rug in de rijrichting als een universeel kinderzitje met het gezicht in de rijrichting.

U(R): Plaats voor het monteren van een universeel kinderzitje dat al dan niet met de rug in de rijrichting is geplaatst. De betreffende stoel moet wel in de hoogste stand worden gezet.

(a) Als u een kinderzitje met de rug in de rijrichting op de passagiersstoel voorin plaatst, moet u de frontale airbag aan passagierszijde uitschakelen.

Raadpleeg, voordat het kind op de passagiersstoel rechtsvoor geïnstalleerd wordt, wat de geldende wetgeving in het desbetreffende land is m.b.t. het vervoeren van kinderen op deze zitplaats.

L-: De betreffende zitplaats is alleen geschikt voor de aangegeven kinderen (afhankelijk van land van bestemming).

X: Plaats niet geschikt voor een kinderzitje voor de aangegeven gewichtsgroep.

**Houd u in alle gevallen strikt aan de montagevoorschriften van de fabrikant van het kinderzitje.**

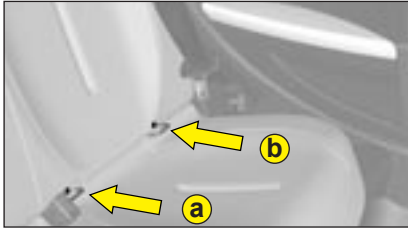

### ISOFIX bevestigingspunten en ISOFIX systemen

Uw auto is goedgekeurd volgens de meest recente regelgeving inzake ISOFIX. De achterzitplaatsen aan raanzijde zijn voorzien van reglementaire ISOFIX verankeringen.

Het gaat om 3 ogen op elke zitplaats:

- 2 onderste ogen **a** en **b**, die zich tussen de rugleuning en het zitgedeelte bevinden. Zij bevinden zich op ongeveer 28 cm van elkaar.
- 1 bovenste oog **c**, dat zich in de koffer tussen de wielkast en de rugleuning van de stoel bevindt.

ISOFIX kinderzitjes hebben twee sloten die men aan deze twee onderste ogen **a** en **b** kan verankeren.

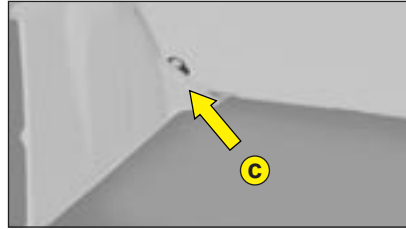

Sommige ISOFIX kinderzitjes hebben een bovenste gordelgedeelte dat men kan bevestigen aan het bovenste ISOFIX oog **c**.

Voor het bevestigen van het bovenste gordelgedeelte licht u de hoofdsteun van de autostoel op en steekt u de haak tussen de twee geleidestangen. Bevestig vervolgens de haak aan het bovenste oog **c** en trek het bovenste gordelgedeelte strak.

De hoofdsteun moet in alle gevallen in de hoogste stand staan.

Dit bevestigingssysteem is geschikt voor kinderen die minder dan 18 kg wegen.

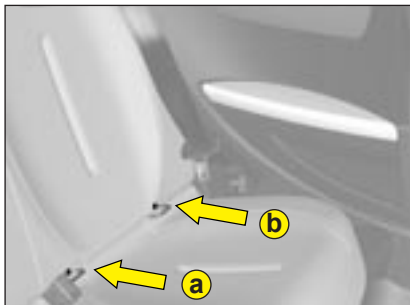

Wanneer een kinderzitje niet op de juiste wijze in de auto wordt gemonteerd loopt het kind gevaar in geval van een aanrijding. ISOFIX bevestigingssystemen beperken het risico van een verkeerde montage. ISOFIX bevestigingssystemen staan garant voor een betrouwbare, stevige en snelle montage van een kinderzitje in uw auto.

## Het ISOFIX kinderstoeltje dat is goedgekeurd voor uw auto, is RÖMER Duo ISOFIX:

Het is te koop bij een CITROËN erkend bedrijf. Het is voorzien van een bovenste gordelgedeelte en is goedgekeurd als universeel ISOFIX kinderzitje.

Wanneer het stoeltje achterin wordt gemonteerd, moet de betreffende voorstoel zo zijn ingesteld dat de voetjes van het kind de rugleuning van de voorstoel niet raken.

U kunt dit ISOFIX kinderzitje ook installeren op plaatsen die niet voorzien zijn van ISOFIX verankeringspunten. In zo'n geval moet het via de autogordel worden bevestigd.

**Het is verplicht de airbag aan passagierszijde uit te schakelen, zodra u een kinderzitje met de rug in de rijrichting op de passagiersstoel voorin monteert. Doet u dit niet, dan loopt het kind het risico om ernstig gewond te raken of gedood te worden, wanneer de airbag afgaat.**

**Houd u in alle gevallen stipt aan de montagevoorschriften van de fabrikant van het kinderzitje.**

### 1 - Leesspots

Wanneer u een van de schakelaars bedient, gaat de corresponderende spot aan of uit.

De verlichting werkt niet bij afgezet contact en evenmin in de economy-stand.

### 2 - Plafondlamp met drukknop

Bedien de schakelaar op de binnenverlichting voorin om de binnenverlichting aan of uit te zetten.

U kunt de binnenverlichting achterin onafhankelijk van de binnenverlichting voorin bedienen: bedien de corresponderende schakelaar.

De verlichting gaat langzaam aan en dooft eveneens langzaam.

### Uitschakelen van de automatische werking van de verlichting

Druk, met een geopend portier of als de sleutel uit het contact is genomen, op de schakelaar van de plafondlamp voorin om de functie in- of uit te schakelen.

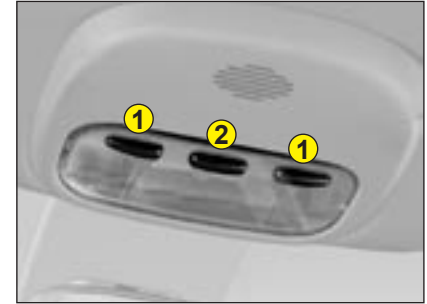

### 3 - Plafondlamp met standenschakelaar



In deze stand gaat de verlichting branden bij het openen van een portier of de achterklep.



In deze stand is de verlichting uitgeschakeld en permanent gedoofd.



De leesspots zijn uitgeschakeld.



### Automatisch inschakelen van de plafondverlichting

- Bij het instappen:

De verlichting gaat aan met het ontgrendelen van de autoportieren of bij het openen van een portier.

De verlichting dooft 30 seconden na sluiten van de portieren of bij aanzetten van het contact.

- Bij het uitstappen:

De verlichting gaat aan zodra de sleutel uit het contact wordt verwijderd (gedurende 30 seconden) of bij het openen van een portier.

De verlichting dooft 30 seconden na sluiten van alle portieren of onmiddellijk bij vergrendelen van de auto.

**Verlichting  
handschoenenkastje**

De verlichting gaat automatisch aan wanneer de klep wordt geopend.

De verlichting werkt niet bij afgezet contact.

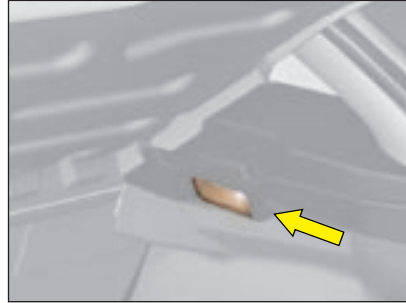
**Kofferverlichting**

De kofferbakverlichting gaat aan bij het openen van de achterklep.

**Drempelverlichting**

Hiermee wordt tevens het voetencompartment verlicht.

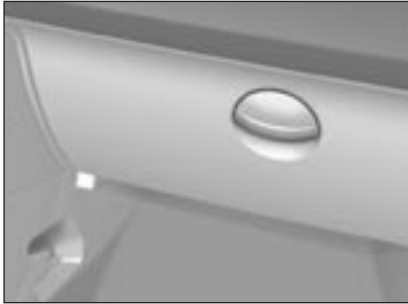

### Handschoenenkastje

Openen: trek aan de greep en laat de klep zakken.

Het handschoenenkastje bevat:

- Opbergruimte voor een pen, een bril en een creditcardformaat pasje.
- Drie stekkers voor het aansluiten van audio/video-apparatuur.

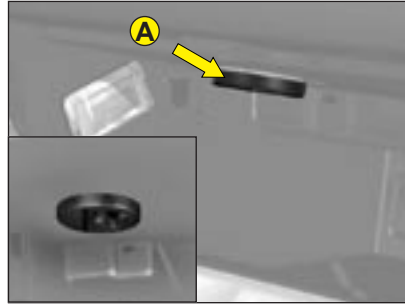

### Handschoenenkastje met ventilatie

Het handschoenenkastje is voorzien van een sluitbaar ventilatierooster **A** voor de toevoer van gekoelde lucht afkomstig van de airco-installatie.

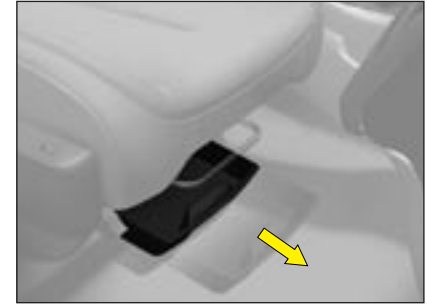

### Lade onder passagiersstoel voorin

Onder de passagiersstoel voor bevindt zich een lade. Licht de lade op terwijl u deze naar voren trekt.



Houd, i.v.m. de veiligheid, tijdens het rijden de klep van het handschoenenkastje gesloten.

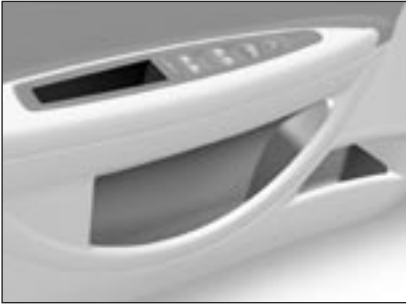

**Bergvakken in de voorportieren en de zijpanelen achter**



**Bergvakken in de  
middenconsole voor**



**Opbergnetten**

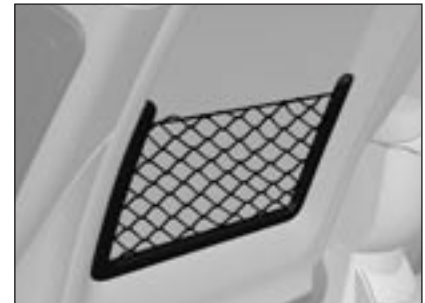



In de koffer bevindt zich bergruimte voor diverse spullen.



#### **Berglade**

Openen: druk tegen het midden van de lade.

Voor het verwijderen van een voorwerp uit de lade is een speciale opening aangebracht waarmee u de lade aan de achterzijde kunt oplichten.



#### **Opbergklep**

Openen: druk tegen het midden.





### Zonneklep

Klap de zonneklep neer om te voorkomen dat u verblind wordt door de zon.

Schijnt de zon van opzij via de portierraan naar binnen, maak dan de zonneklep bij de binnenspiegel los en klap hem naar de zijruit toe om.

### Zonneklep met make-upspiegel met verlichting

De verlichting gaat automatisch aan wanneer u het afdekklepje opent bij aangezet contact.



### Brillenhouder

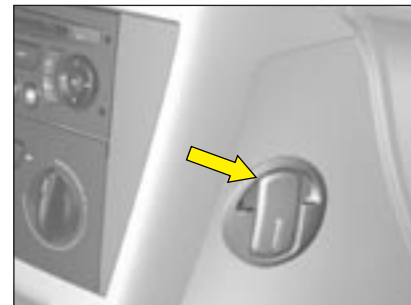

### Ophanghaak voor een tas

- Druk op de onderkant om de haak uit te klappen.
- Druk op de bovenkant om de haak op te bergen.

### Handgreep/ Ophanghaak, klerhangerhaak





### Sigarenaansteker

Functie beschikbaar bij aangezet contact.

Druk op de knop en wacht tot de aansteker naar buiten komt. De aansteker komt iets naar boven, zodat u hem gemakkelijker kunt uitnemen.

### 12-volts accessoirestekker

Functie beschikbaar bij aangezet contact.

Deze bevindt zich op de middenconsole.



### Asbak

Openen: licht de klep op. Asbak legen: licht de achterkant op en trek de asbak naar u toe.

### Terugplaatsen

Plaats de asbak aan de voorkant terug en druk vervolgens op de achterkant.

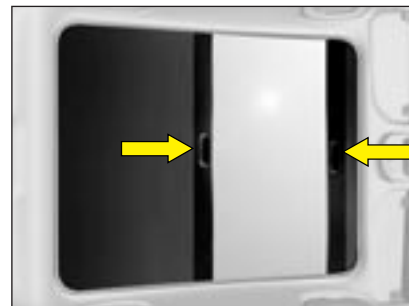

### Panoramisch dak

Het dak is voorzien van twee zongordijnen voor en achter.

Om het gordijn voor te sluiten, trekt u het aan de greep naar achteren.

Om het gordijn achter te sluiten, trekt u het aan de greep naar voren.

De gordijnen zijn voorzien van een vertragende werking waardoor ze automatisch opgeborgen worden zodra u ze loslaat.

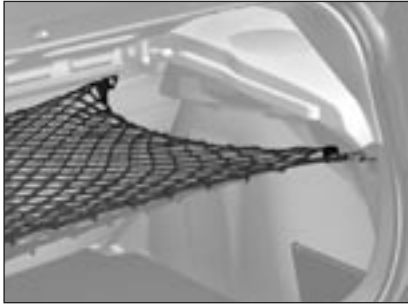

### Sjorogen

Gebruik de twee zijbevestigingen achterin en de zes sjorogen op de koffervloer en de rugleuning van de achterbank voor het bevestigen van uw bagage.

In verband met de veiligheid in geval van sterk afremmen is het verstandig zware bagage in de kofferruimte zo dicht mogelijk tegen de rugleuning van de achterbank te plaatsen.

### Bagagenet

Dit net is bedoeld om de bagage in de koffer vast te zetten.

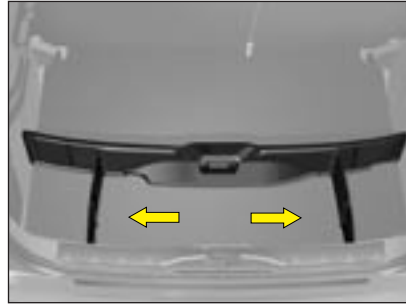

### Indelen van de kofferruimte in compartimenten

Om de voorwerpen in de koffer te scheiden, kunt u schotten uitklappen, waarmee u de koffervloer indeelt in drie compartimenten.

### Plaatsen

- Trek aan de handgreep.
- Klap de schotten correct op om een stevige constructie te krijgen.

**N.b.:** Controleer vóór elke handeling of het koffertapijt op de juiste plaats ligt.

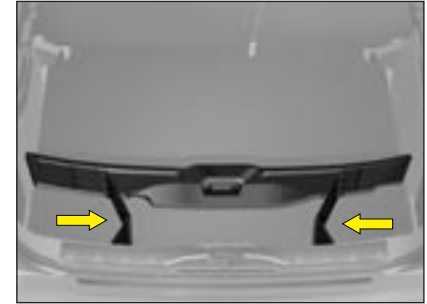

### Berg ruimte

- Duw de schotten naar het midden.
- Druk het geheel naar achteren.

## KOFFER

**Kofferhaak****Verwijderen (3-deursuitvoering)**

- Maak de koorden los.
- Licht de plank iets op en trek eraan, terwijl u hem iets schuin houdt.

**Verwijderen (5-deursuitvoering)**

- Maak de koorden los.
- Licht de plank iets op en trek eraan.

Plaats geen scherpe of zware voorwerpen op de hoedenplank, enerzijds om te voorkomen dat de weerstandsdraden van de achterruiwverwarming beschadigd worden en anderzijds om het risico te beperken dat de inzittenden verwondingen oplopen wanneer bij plotseling remmen of een botsing de voorwerpen naar voren schieten.

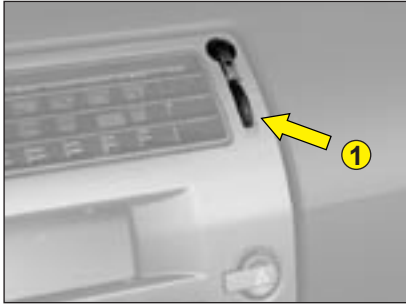

De parfumeur bevindt zich rechts van het middelste ventilatie-rooster.

U kunt de aanvoer van geparfumeerde lucht stopzetten of regelen met het stelwielje 1.

**N.b.:** De middelste ventilatieroosters moeten geopend zijn.



Voor het aanbrengen van een patroon verwijdt u de houder **A** boven op de patroonkop en brengt u de patroon aan in het systeem.



Om de patroon uit te nemen, verwijdt u de houder **A** van de nieuwe patroon die u op de te verwijderen patroon zet. Vervolgens moet u trekken.

Het verversen dient periodiek te gebeuren.

De patronen zijn bestelbaar via [www.citroen.nl](http://www.citroen.nl). Voor België geldt dat de patronen te bestellen zijn via het Citroën Net.

**Gebruik in verband met de veiligheid de parfumeur en de patronen uitsluitend voor het doel waarvoor deze bestemd zijn en houd u aan de gebruiksvorschriften.**

**Bewaar de verpakking met de instructies en gebruiksvoorzorgen.**

**Demonteer de patronen niet.**

**Kom niet aan het geurlont.**

**Probeer nooit de parfumeur of de patronen te vullen met een andere geur dan geleverd door CITROËN.**

**Houd de geurpatronen buiten het bereik van kinderen en dieren.**

**Mijd het contact met de huid of de ogen.**

**Raadplaag bij inslikken een arts en toon hem de verpakking of het etiket. Verricht de handelingen voor het plaatsen, verwijderen of verplaatsen van een patroon nooit tijdens het rijden.**

# RADIOAANSLUITING-MONTAGE VAN DE LUIDSPREKERS



## Optie CITROËN autoradio:

Zie de gebruiksaanwijzing bij de boorddocumentatie.

## Radioinbouwruimte

Raadpleeg een CITROËN erkend bedrijf.



## Montage van de luidsprekers voor en achter

Raadpleeg een CITROËN erkend bedrijf.

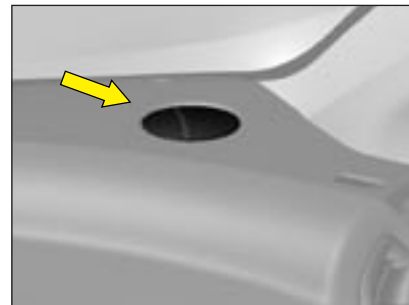

## In het dashboard

Op beide uiteinden van het dashboard bevindt zich een luidspreker. Klik het rooster los en trek het naar buiten, sluit de luidspreker aan en bevestig deze aan het rooster door hem een kwartslag rond te draaien; zet vervolgens de roosters terug.

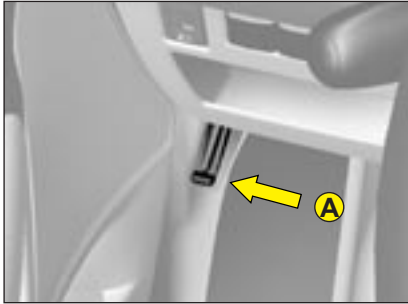

**Verricht deze handeling uitsluitend bij stilstaande auto**

Om te ontgrendelen trekt u de bediening **A** onder het dashboard naar u toe.

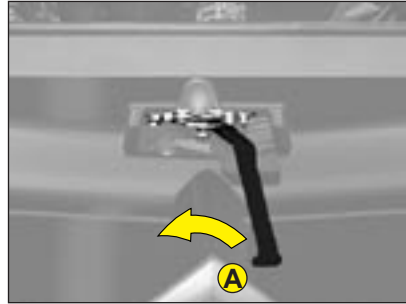

Druk tegen de hendel **A** boven de grille, rechts van het chevrons-teken, en licht de motorkap op.

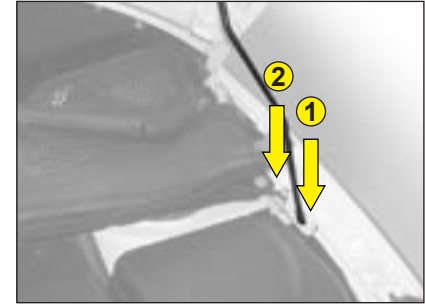

**Motorkapsteun:** klik de motorkapsteun los en klap deze uit; druk de steun eerst in de klem 1 en daarna in de klem 2 (zie pijltekens).

**Sluiten**

Berg de motorkapsteun op in de oorspronkelijke stand, laat de motorkap zakken en laat hem vervolgens los zodat hij in het slot valt.

**Controleer of de motorkap goed vergrendeld is.  
Mijd het bedienen van de motorkap bij harde wind.**

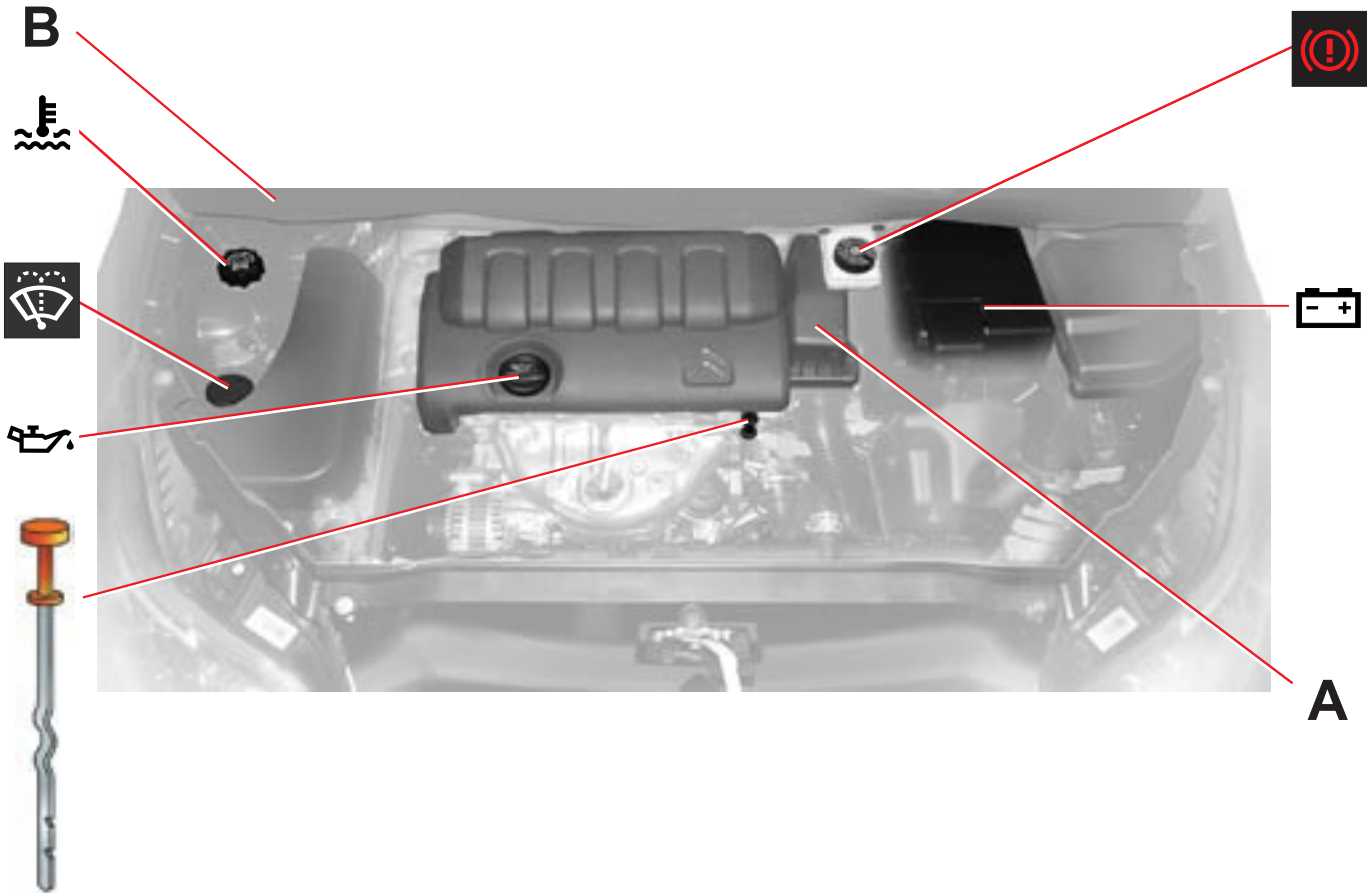



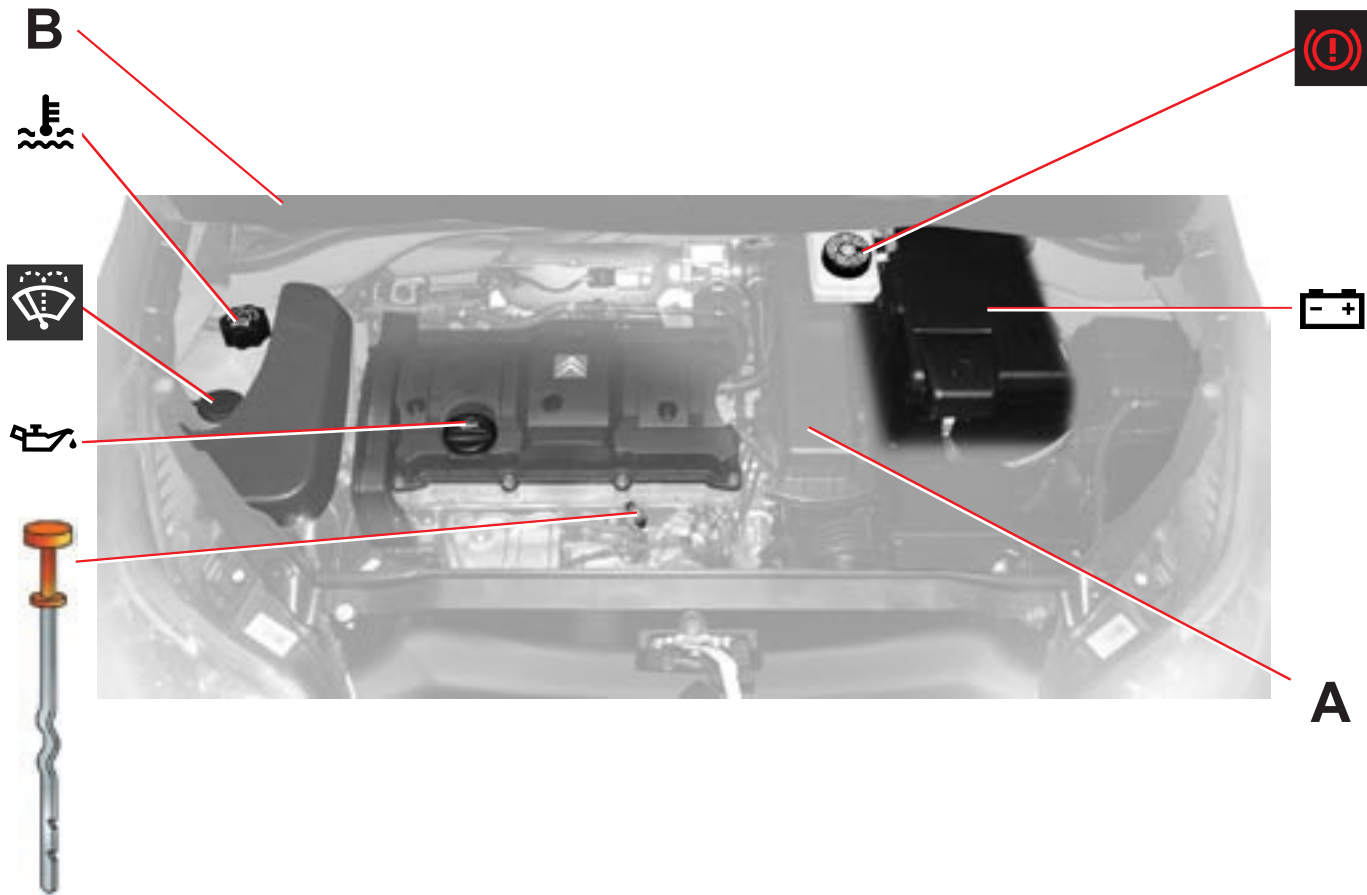

# MOTOR 2.0i 16V (138pk-143pk)

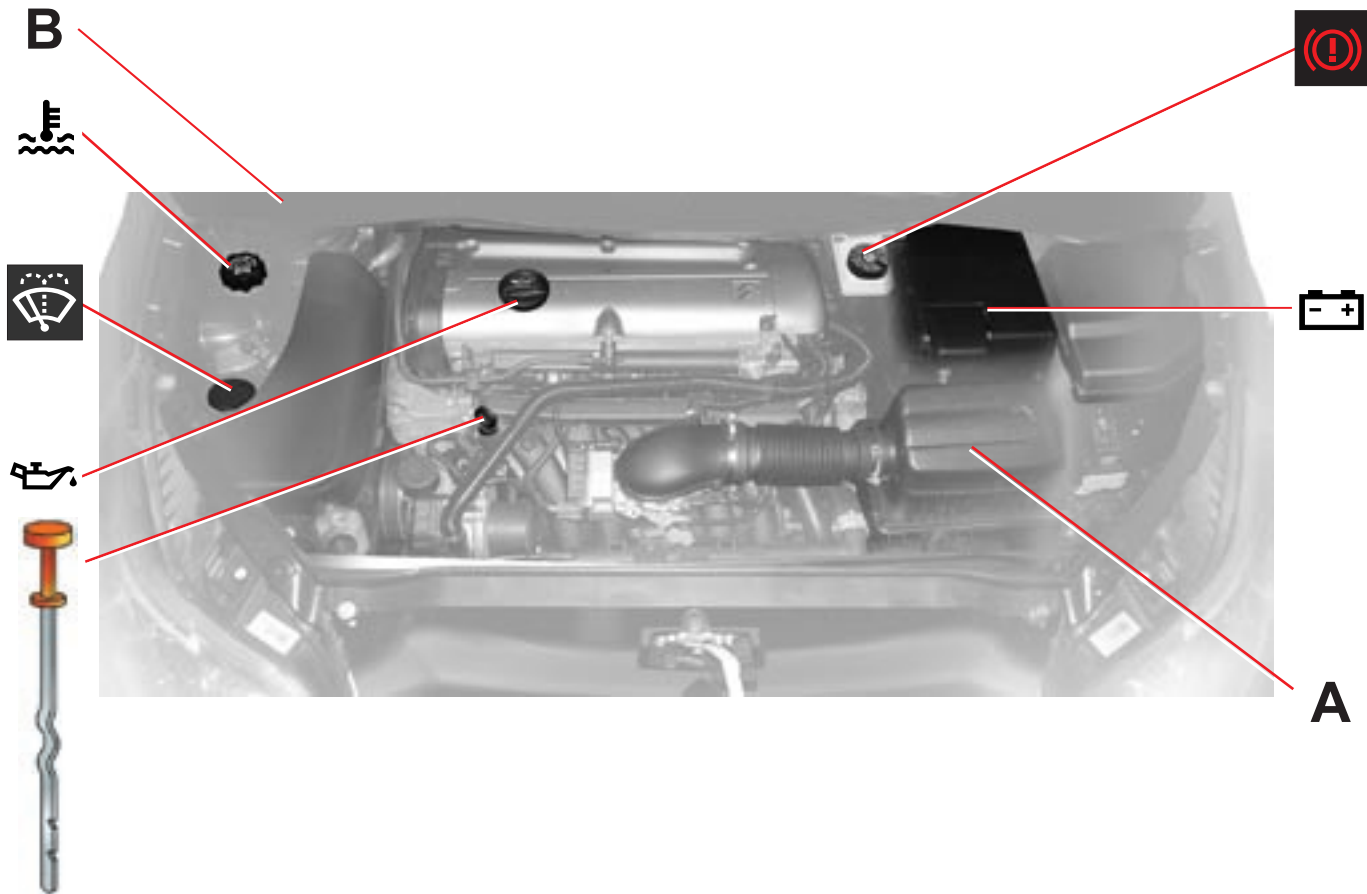

# MOTOR 2.0i 16V (180pk)

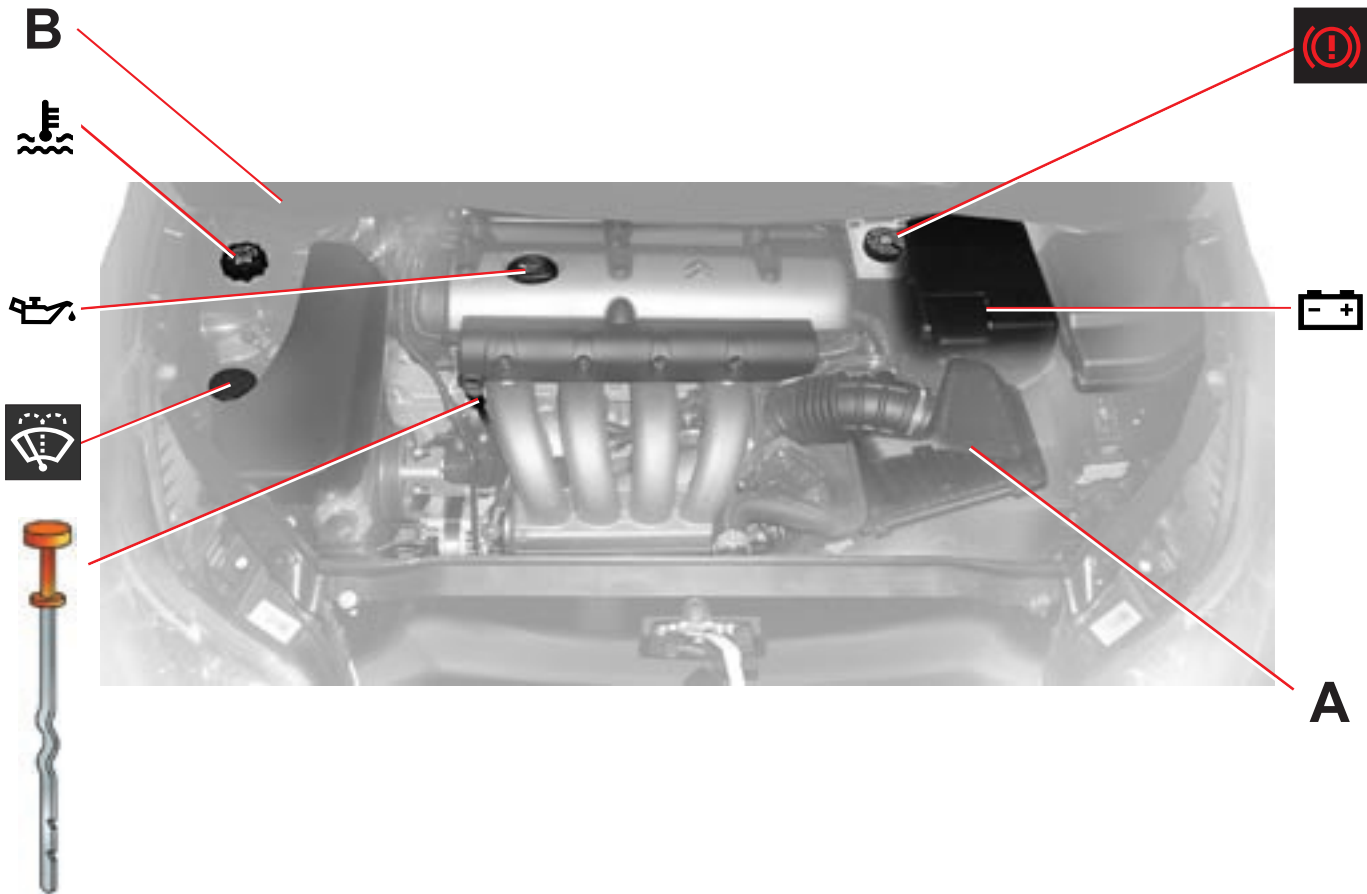

# MOTOR HDi 90pk - HDi 110pk

## MOTOR HDi 110pk ROETFILTER

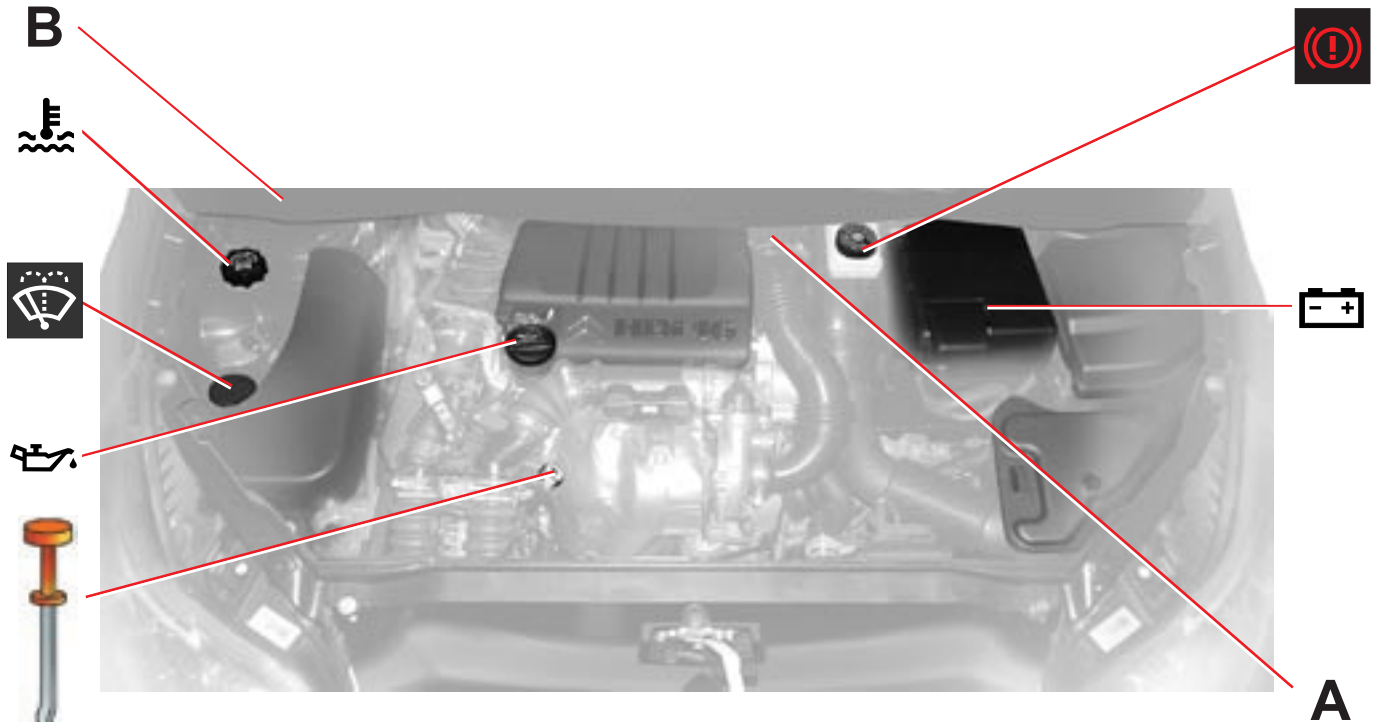

Het brandstofcircuit van deze dieseluitleiding staat onder zeer hoge druk:

**HET IS DERHALVE NIET TOEGESTAAN ZELF INGEGEPEN AAN DIT SYSTEEM UIT TE VOEREN.**

De HDi-motor is het resultaat van de meestvooruitstrevende technologie.

Het verrichten van werkzaamheden aan deze motor vereist specialistische kennis. Hierover beschikt uitsluitend een CITROËN erkend bedrijf.

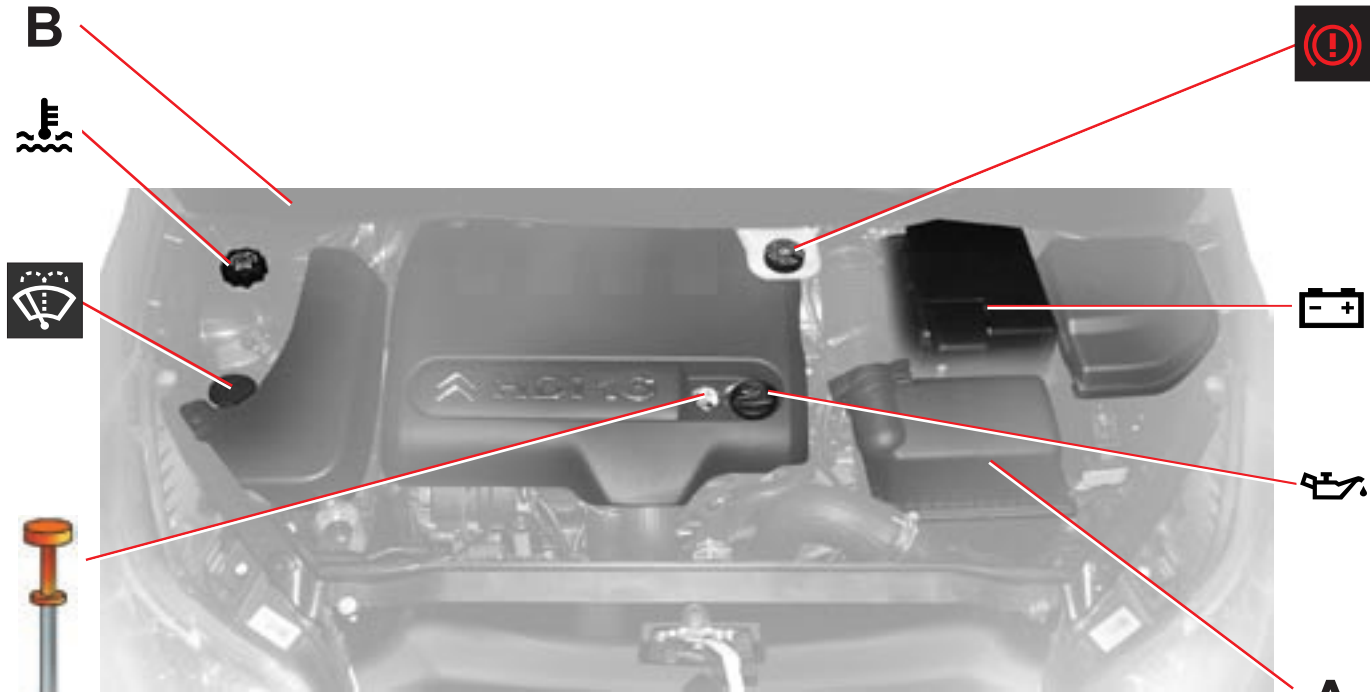

Het brandstofcircuit van deze dieseluitleiding staat onder zeer hoge druk:

**HET IS DERHALVE NIET TOEGESTAAN ZELF INGEGEPEN AAN DIT SYSTEEM UIT TE VOEREN.**

De HDi-motor is het resultaat van de meestvooruitstrevende technologie.

Het verrichten van werkzaamheden aan deze motor vereist specialistische kennis. Hierover beschikt uitsluitend een CITROËN erkend bedrijf.

**A Luchtfilter**

Volg de instructies in het onderhoudsboekje op.

**Vloeistof ruitensproeier voor, achter en koplampwissers**

Gebruik bij voorkeur de door CITROËN voorgeschreven producten.

**Inhoud :** Zie «Inhoud reservoirs»

**Koelvloeistof**

Het vloeistofniveau moet zich tussen de maatstreepjes **MIN.** en **MAX.** op het expansiereservoir bevinden.

Wacht, indien de motor warm is, 15 minuten.

**Soort:** Zie «Het onderhoudsboekje»

**Voer geen ingrepen aan het koelcircuit uit bij warme motor.** (Zie «Niveaus»).

**12-volts Accu**

Zie «Starten met een hulpaccu».

**Motorolie**

Controleer op een horizontale ondergrond, nadat de motor minstens tien minuten is afgezet.

**Soort:** Zie «Het onderhoudsboekje»



Trek de oliepeilstok uit de houder.

Het niveau moet zich tussen de maatstreepjes **MIN.** en **MAX.** op de oliepeilstok bevinden.

**Het niveau mag nimmer boven het maximum uitkomen.**

**MAX.**  
**MIN.**

**Remvloeistof**

Het niveau moet zich tussen de maatstreepjes **MIN.** en **MAX.** op het reservoir bevinden.

**Soort:** Zie «Het onderhoudsboekje»

Indien het lampje tijdens het rijden gaat branden, dient u onmiddellijk te stoppen en een CITROËN erkend bedrijf te waarschuwen.

**B Pollenfilter / anti-geurfilter (met actief koolstof)**

Zie «Het onderhoudsboekje»



**Tijdens verrichtingen onder de motorkap bij warme motor kan, zelfs bij afgezet contact, de koelventilator elk moment in werking treden.**

**Controleer tussen de periodieke onderhoudsbeurten regelmatig het motoroliepeil. Doe dit ook voor aanvang van een lange rit.**

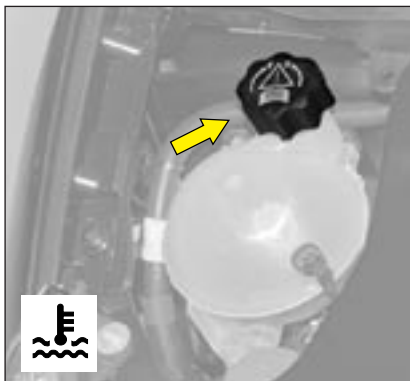

### Radiator - koelvloeistof

Verricht de handelingen van het controleren en bijvullen van de koelvloeistof uitsluitend bij koude motor.

#### Warme motor:

Verwijder het beschermkapje.

Wacht 15 minuten of in ieder geval zolang tot de temperatuur lager is dan 100 °C. Draai de dop met een beschermende doek eerst langzaam los om de druk te laten ontsnappen. Draai de dop vervolgens helemaal los.



### Bijvullen koelvloeistof

Het vloeistofniveau moet zich tussen de maatstreepjes **MIN.** en **MAX.** op het expansiereservoir bevinden.

Vul de vloeistof bij. Als het koelvloeistofniveau met meer dan 1 liter moet worden bijgevuld, is het raadzaam het circuit te laten nakijken door een CITROËN erkend bedrijf.

**Draai de dop goed vast.**

**N.B.:** Als het vloeistofniveau vaak moet worden bijgevuld, duidt dit op een defect en moet het systeem zo snel mogelijk worden gecontroleerd.

**Opmerking:** bij auto's met roetfilter kan de koelventilator na het afzetten van de motor nog circa tien minuten draaien.

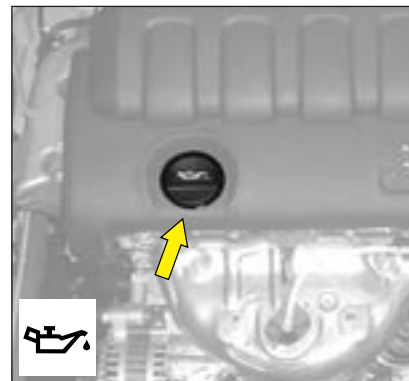

### Bijvullen motorolie

Verwijder de peilstok alvorens olie bij te vullen.

Controleer het niveau na het bijvullen.

**Het niveau mag nimmer boven het maximum uitkomen.**

Draai de olievuldop vast voordat u de motorkap sluit.

**Soort:** Zie «Het onderhoudsboekje».



**Tijdens verrichtingen onder de motorkap bij warme motor kan, zelfs bij afgezet contact, de koelventilator elk moment in werking treden.**

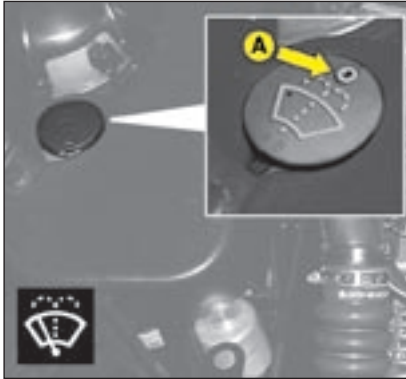

### Ruitensproeiervloeistof voor en achter

Gebruik voor een optimale reiniging en voor uw eigen veiligheid bij voorkeur de door CITROËN goedgekeurde producten.

Zorg dat de ruitensproeiervloeistof toereikend is, indien uw auto Xenon koplampen heeft.

Houd voor het controleren van het niveau uw vinger op de opening **A** voordat u de dop verwijdert.

**Inhoud:** Zie «Inhoud reservoirs».

### Remvloeistofreservoir

Controleer regelmatig het peil.

Het niveau moet zich tussen de maatstreepjes **MIN.** en **MAX.** op het reservoir bevinden.

Wanneer het controlelampje tijdens het rijden oplicht, stop dan onmiddellijk en waarschuw het dichtstbijzijnde CITROËN erkend bedrijf.

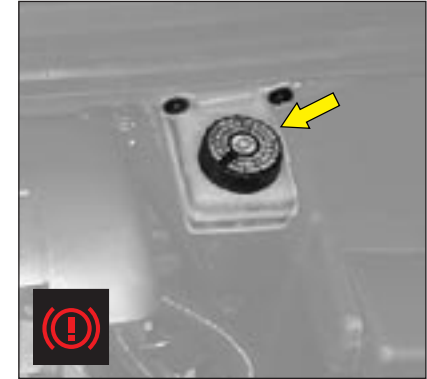

### Remvloeistof

De synthetische remvloeistof dient roestwerende eigenschappen te bezitten en tevens de goede werking van het remsysteem te bevorderen, ongeacht de omstandigheden. Gebruik daarom uitsluitend de door CITROËN aanbevolen remvloeistof (de remvloeistof dient elke twee jaar ververs te worden).

Houdt u zich strikt aan deze voorschriften; ze zijn te vinden in het Onderhoudsboekje.

**Soort:** Zie «Het onderhoudsboekje».



**Tijdens verrichtingen onder de motorkap bij warme motor kan, zelfs bij afgezet contact, de koelventilator elk moment in werking treden.**



### Aftappen van water uit het brandstoffilter

Tap het systeem regelmatig af (bij elke keer dat de motorolie wordt ververs).

Draai de aftapschroef of de detectiesonde water in diesel aan de onderkant van het brandstoffilter los.

Laat het water geheel weglopen.

Draai vervolgens de aftapschroef of de detectiesonde water in diesel weer dicht.

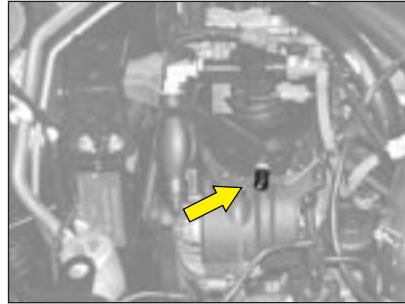

### Afdekkapje

Motor HDi 138 pk

Verwijder het afdekkapje door het eerst bij punt 1 en vervolgens bij punt 3 en 4 los te trekken. Trek het kapje nu bij punt 2 naar u toe los en licht het op.

Aanbrengen van het kapje: klik het eerst vast bij punt 2. Laat het kapje zakken en zorg dat het juist geplaatst wordt. Klik het kapje vast door het op de punten 1 en 4 naar beneden en tegelijkertijd iets naar achteren te drukken. Klik het kapje op punt 3 vast door het naar beneden te drukken.

**De HDi-motor is het resultaat van de meestvoortstrevende technologie.**

**Het verrichten van werkzaamheden aan deze motor vereist specialistische kennis.**

**Hierover beschikt uitsluitend een CITROËN erkend bedrijf.**

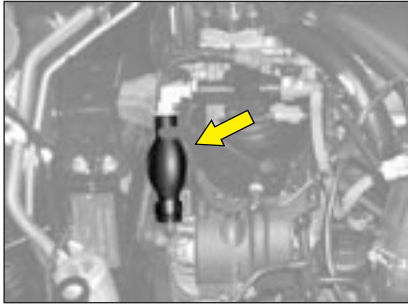

#### Motor HDi 138 pk

Maak de klemmen van de beschermkap los om de opvoerpomp te kunnen bereiken.



#### Motor HDi 90 pk en 110 pk

Maak de klemmen van de beschermkap los om de opvoerpomp te kunnen bereiken.

#### Op gang brengen van het brandstofcircuit

In geval van brandstofpech:

- Vul de brandstoftank met minimaal 5 liter brandstof en knijp vervolgens in de balg van de opvoerpomp tot een zekere weerstand wordt gevoeld.
- Start de motor terwijl u het gaspedaal iets intrapt, totdat de motor loopt.

Indien de motor niet bij de eerste poging wil aanslaan, wacht dan 15 seconden alvorens opnieuw te starten.

Wil de motor na verscheidene pogingen nog niet aanslaan, herhaal dan de handeling vanaf het begin.

Geef, terwijl de motor stationair draait, iets gas om het ontluchten te voltooien.

**De HDi-motor is het resultaat van de meestvooruitstrevende technologie. Het verrichten van werkzaamheden aan deze motor vereist specialistische kennis. Hierover beschikt uitsluitend CITROËN erkend bedrijf.**

<b>Ruitensproeiervloeistof</b>	3,5 liter
<b>Ruitensproeiervloeistof en koplampsproeiervloeistof</b>	7,5 liter

<b>Type motor</b>	<b>Inhoud motorolie (in liters) <sup>(1)</sup></b>
<b>MOTOR 1.4i 16V - 65 kW</b>	3,15
<b>MOTOR 1.6i 16V - 80 kW</b>	3,35
<b>MOTOR 2.0i 16V 100 kW (138pk)</b>	4,35
<b>MOTOR 2.0i 16V 105 kW (143pk)</b>	4,35
<b>MOTOR 2.0i 16V 130 kW (180pk)</b>	5,55
<b>HDi 66 kW (90)</b>	3,85
<b>HDi 80 kW (110)</b>	3,85
<b>HDi 100 kW (138)</b>	5,3

(1) Na het verversen van de motorolie met het vervangen van het filter

### Starten met een hulpaccu

Als de accu ontladen is, kan een hulpaccu worden gebruikt of de accu van een andere auto.

- A Lege accu, aangesloten op de auto (onder de motorkap)
- B Hulp-accu
- C Massa-aansluiting op de auto

Controleer of de accu de juiste spanning heeft (12 volt).

Wanneer u de accu van een andere auto gebruikt, moet de motor van die andere auto uitstaan en mogen beide auto's niet direct met elkaar in contact staan.

Sluit de kabels aan in de **aangegeven volgorde**.

Zorg dat de kabelklemmen goed vastzitten, om vonken te voorkomen.

Start de auto die de stroom geeft. Laat de motor ongeveer een minuut draaien met een iets verhoogd toerental. Start vervolgens de stroomontvangende auto.

Houd u strikt aan de aangegeven volgorde.

**N.b.:** Wanneer u om wat voor reden dan ook de accu moet losnemen, denk er dan wel om een wachttijd van 3 minuten na afzetten van het contact aan te houden en niets te doen wat het schakelen in de sluimerstand van het elektrisch circuit van de auto zou kunnen verhinderen (niet de portieren of de achterklep bedienen, noch de afstandsbediening gebruiken...)

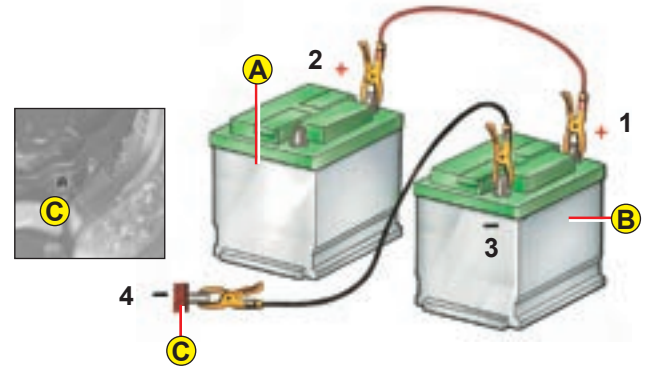

### Advies

Raak de klemmen niet aan tijdens deze handelingen.

Hang niet met uw bovenlichaam boven de accu.

Neem de kabels in omgekeerde volgorde los en zorg ervoor dat ze elkaar niet raken.



**Blijf, in verband met explosiegevaar, met open vuur of vonken uit de buurt van de accu.**

**De accu bevat verdund zwavelzuur, dat een bijtende werking heeft. Bescherm bij werkzaamheden aan de accu altijd gezicht en handen.**

**Mocht de huid toch in aanraking komen met het zuur, veeg het dan onmiddellijk af en spoel de huid met veel schoon water na.**

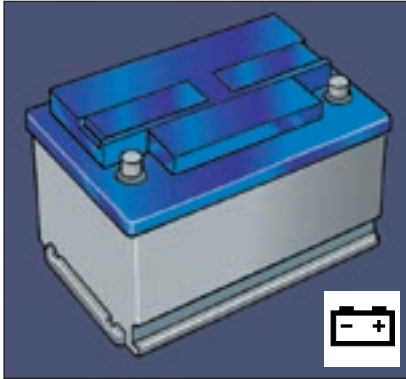
**Starten van de motor na aansluiten van de losgenomen accu**

- Draai de sleutel in het contact om.
- Wacht ongeveer een minuut alvorens u de motor start, om de elektronische systemen de tijd te gunnen, zich te reïncialiseren.

Wanneer de accu voor een langere periode losgenomen is geweest, kan het noodzakelijk zijn de volgende functies te reïncialiseren:

- de antiklemvoorziening en de stapsgewijze ruitbediening.
- de parameters voor het multifunctionele display (datum, tijd, afstandseenheid en temperatuur).
- de radiostations.
- de navigatie-ontvangst.
- de synchronisatie van de afstandsbediening.
- de centrale vergrendeling.

Bepaalde instellingen zijn verloren gegaan en dienen opnieuw te worden verricht.

**LET OP: controleer, wanneer de accu wordt losgenomen, of het navigatiesysteem met kleurenscherm in het dashboardkastje klaar is met het registreren van informatie bij afzetten van het contact: het lampje moet gedoofd zijn.**

### Zekeringkast

Onder het dashboard en in het motorcompartiment bevindt zich een zekeringkast.

### Zekeringen onder het dashboard

Om de zekeringen onder het dashboard te kunnen bereiken verwijdert u de toegangsklep. Draai de schroef een kwartslag los en kantel de zekeringkast.

### Vervangen van een zekering

Voordat u een defecte zekering vervangt, moet u eerst de oorzaak van de storing opsporen en verhelpen. De nummers van de zekeringen staan op de zekeringkast.

### Kies voor het vervangen van een defecte zekering altijd een met dezelfde sterkte (dezelfde kleur)

Gebruik de speciale tang A op de klep bij de zekeringkastjes. Hierop bevinden zich de reservezekeringen.

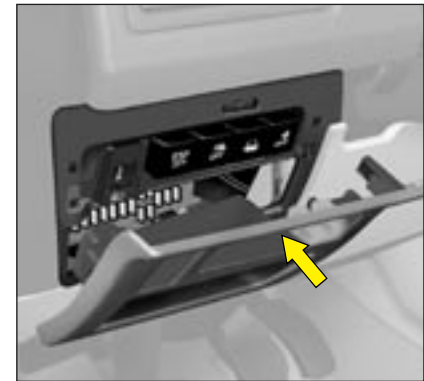

Goed

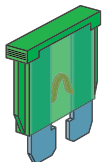

Defect

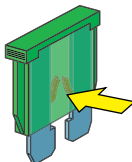

Tang A

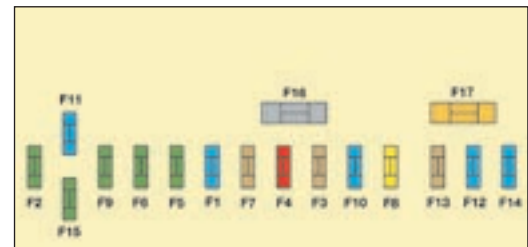
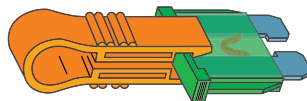

# ZEKERINGTABEL

Zekeringen onder het dashboard

Nummer	Sterkte	Functie
F1	15 A	Achterruitenwisser
F2	30 A	Centraal bediende vergrendeling - Supervergrendeling
F3	5 A	Airbag
F4	10 A	Diagnosestekker - Remlichtcontact - Elektronische spiegel - Meedraaiende koplampen - ESP - Koelwaterniveausonde - Dieseladditief - Stuurbekrachtiging - Koppelingspedaal-sensor (ESP, snelheidsregelaar en snelheidsbegrenzer)
F5	30 A	Bediening voorportierruit
F6	30 A	Bediening achterportierruit
F7	5 A	Binnenverlichting
F8	20 A	Autoradio - NaviDrive - Bedieningen op het stuur - (Display) - Anti-inbraakalarm - 12-volts stekker - Modulator aanhanger
F9	30 A	Sigarenaansteker
F10	15 A	Detectie te lage bandenspanning - Automatische versnellingsbak - Remmen
F11	15 A	Stuurslot - Diagnosestekker - Roetfilter
F12	15 A	Elektrisch verstelbare stoel - Zijwaartse trajectcontrole
F13	5 A	Regensensor - Lichtsensor
F14	15 A	Airconditioning - Instrumentenpaneel - Toerenteller - Airbag - Modulator aanhanger Bluetooth telefoon
F15	30 A	Centrale vergrendeling - Supervergrendeling
F16	<b>SHUNT</b>	
F17	40 A	Achterrautverwarming

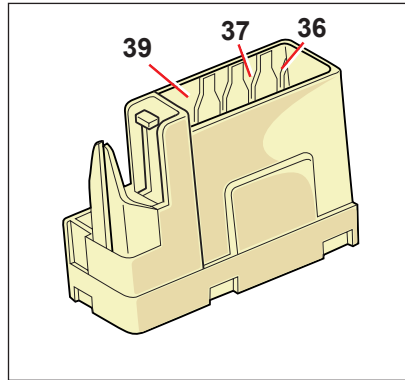
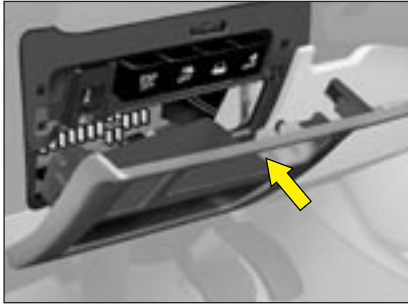

Zekeringkast

Nummer	Sterkte	Functie
F36	20 A	Hifi versterker
F37	30 A	Elektrisch bediende stoel linksvoor
F39	20 A	Stoelverwarming





### Zekeringen onder de motorkap

#### Zekeringkast

Om de zekeringkast in het motorcompartiment te kunnen bereiken, klikt u het deksel los. Verwijder het deksel.

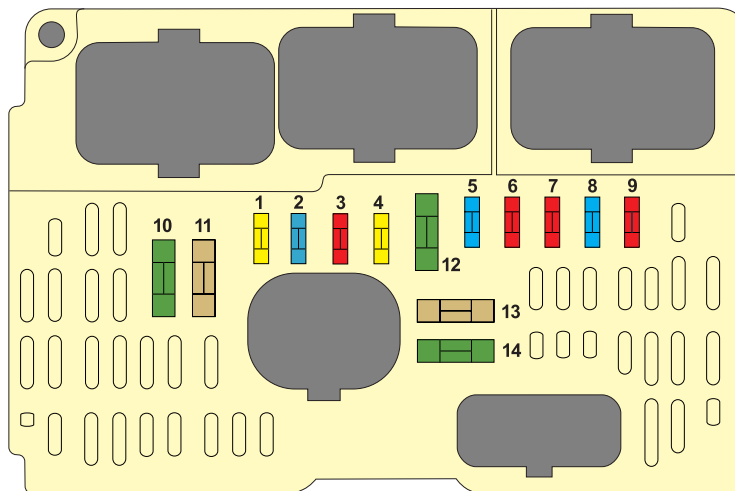

Sluit na de ingreep zeer zorgvuldig het deksel. Als het deksel namelijk niet goed geplaatst is of slecht gesloten, dan kan dat ernstige storingen aan uw auto veroorzaken. Hetzelfde geldt voor vocht in de kast. Let erop dat dit niet gebeurt.

**Ingrepen aan de MAXI-zekeringen, die een extra bescherming bieden en die zich in de zekeringkasten bevinden, zijn uitsluitend voorbehouden aan CITROËN erkend bedrijven.**

# ZEKERINGTABEL

Zekeringen onder de motorkap

Nummer	Sterkte	Functie
F1	20 A	Computer motormanagement - Koelventilatorunit
F2	15 A	Claxon
F3	10 A	Ruitensproeier voor en achter
F4	20 A	Koplampwissers
F5	15 A	Brandstofpomp
F6	10 A	Automatische versnellingsbak
F7	10 A	ABS-computer/ESP-computer
F8	15 A	Startmotor
F9	10 A	Module voorverwarming interieur - Koelwaterniveaucontact
F10	30 A	Elektroklep van de motor - Sonde water in dieselbrandstof - Verstuivers - Bobine - Lambdasonde
F11	40 A	Aanjager - Airconditioning
F12	30 A	Ruitenwisser voor
F13	40 A	BSI
F14	30 A	Luchtpomp (motor 2.0i 16V)



Trek bij de uitsparing aan de brandstoftankklep om deze te openen. De klep is voorzien van een sticker (zie ook «Brandstofsoort»).

#### Tankdop met slot

Openen of sluiten: draai de sleutel een kwartslag rond.

Bevestig tijdens het tanken de tankdop aan de daarvoor bestemde steun aan de binnenkant van de brandstoftankklep.

**Bij auto's met een katalysator mag uitsluitend loodvrije benzine gebruikt worden.**

Door de vernauwde vulopening kan er uitsluitend loodvrije benzine getankt worden.

**Wanneer bij het vullen van de brandstoftank het tankpistool voor de derde keer afslaat, moet u niet verder tanken, aangezien anders storingen in de werking van uw auto kunnen optreden.**

#### BRANDSTOF SOORT

Tegen de binnenkant van de brandstoftankklep zit een sticker met informatie over de toegestane brandstofsoort.



**ONGELODE BENZINE**



**DIESEL**

Hoewel benzinemotoren geschikt zijn voor RON 95 brandstof, adviseren wij u, om voor meer rijcomfort RON 98 te tanken (alleen benzinemotor).



**LET OP:**

**Indien per vergissing de verkeerde brandstofsoort is getankt, moet de brandstoftank beslist worden afgetapt, alvorens u de motor start.**

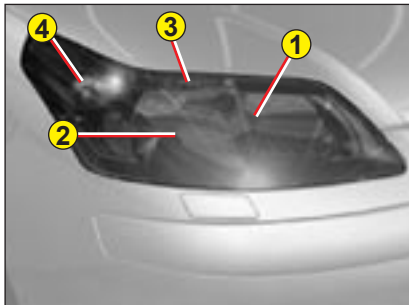

#### KOPLAMPUNIT VOOR

- ① Dimlichten
- ② Grootlicht
- ③ Parkeerlichten
- ④ Richtingaanjwizer

**N.b. :** Onder bepaalde gebruiksomstandigheden kan zich op het koplampglas een dun laagje condens vormen.

**N.b. :** Verwijder, indien nodig, bij de koplamp rechtsvoor de kap door op de twee klemmen te drukken.

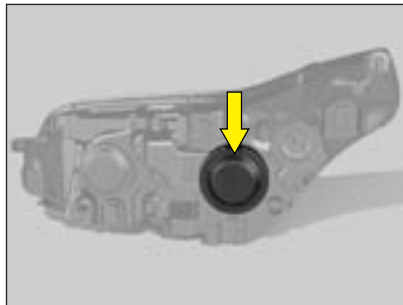

#### Grootlicht

Verwijder de rubber doppen.  
Neem de stekker los.  
Druk de houderveer in.  
Neem de lamp uit.

**Lamp:** H1 Voor auto's zonder xenonlampen.

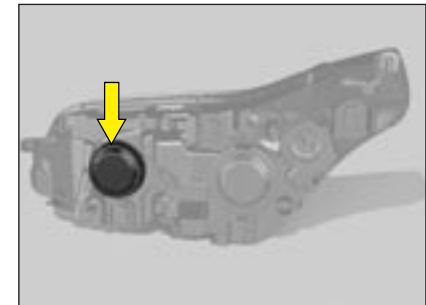

#### Dimlichten

Verwijder de rubber doppen.  
Neem de stekker los.  
Druk de houderveer in.  
Neem de lamp uit.

**Lamp:** H7

**N.b.:** Voor de motoren HDi 90 pk en 110 pk: verwijder de kap om de koplamp linksvoor te kunnen bereiken.



Vervang de halogeenlampen nadat de koplampen minstens enkele minuten gedoofd zijn (om te voorkomen dat u uw vingers ernstig brandt).

Raak de nieuwe lamp niet met de blote vingers aan, maar gebruik een niet-pluizende doek.

**Voor het behoud van de kwaliteit van de koplampen, is het essentieel dat u uitsluitend anti-UV-gloeilampen gebruikt.**

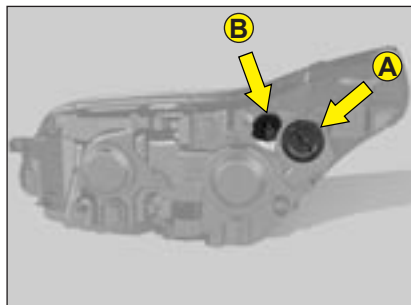

### Knipperlicht voor

Draai de lamphouder **A** een kwartslag en trek de lamp naar buiten.

**Lamp:** PY 21 W (amber).

### Parkeerlichten

Neem de stekkeraansluiting los door op het metalen deel te drukken.

Draai de lamphouder **B** een kwartslag.

**Lamp:** W 5.

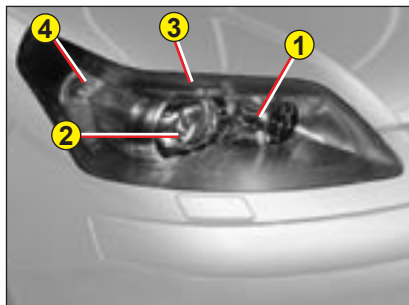

### LAMPUNIT VOOR VAN DE MEEDRAAIENDE KOPLAMPEN

- ① Extra lamp (grootlicht)
- ② Dimlichten / Grootlicht
- ③ Parkeerlichten
- ④ Richtingaanwijzer

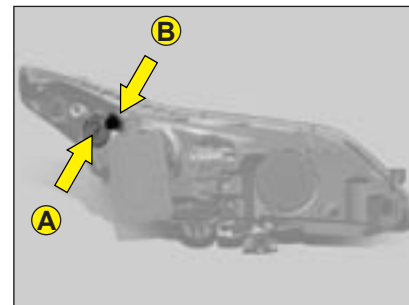



Wanneer de koplamp voorzien is van dit symbool, dient u elke vervanging van de XENON D1S lamp over te laten aan een CITROËN erkend bedrijf (elektrocuciegevaar).  
Het is raadzaam om bij een mankement aan een van lampen tegelijkertijd ook de andere lamp te vervangen.



### **Zijknipperlicht in de buitenspiegels**

Druk voor het vervangen van de lamp van het zijknipperlicht stevig op de met pijl aangegeven plek en trek aan het zijknipperlicht.



### **Mistlampen**

Raadpleeg een CITROËN erkend bedrijf.

**Binnenverlichting**

Trek de transparante kap van de binnenverlichting los om de gloeilamp te kunnen bereiken.

**Lamp:** W 5 W

**Leesspots**

Trek de transparante kap van de plafondverlichting los en verwijder vervolgens de afdekking van de desbetreffende spot om de lamp te kunnen bereiken.

**Lamp:** W 5 W

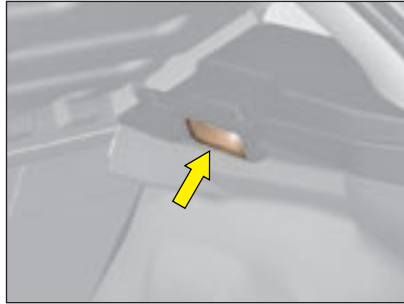
**Kofferverlichting**

Trek het huis los door de voet naar achteren te drukken.

**Lamp:** W 5 W

**Verlichting handschoenenkastje**

Trek de verlichting los om de gloeilamp te kunnen bereiken.

**Lamp:** W 5 W



### ACHTERLICHTUNIT

Ga na welke lamp defect is.

#### Lampen:

- ❶ **Parkeerlichten:** W 5.
- ❷ **Rem- en parkeerlichten:** P 21/5.
- ❸ **Richtingaanwijzers:** PY 21 W.



### Achterlicht

Open de achterklep:

- demonteer eerst het bovenste deel van de achterlichtunit door de schroef **A** los te draaien.
- Om de moer **B** te bereiken, maakt u de achterste bekleding in de koffer los door de stiften te verwijderen. Draai **B** los.
- Verwijder het onderste deel van de achterlichtunit.
- Draai de lamp een kwartslag om deze te vervangen.

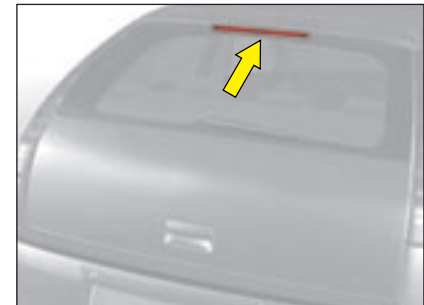

### 3e Remlicht

Raadpleeg een CITROËN erkend bedrijf.

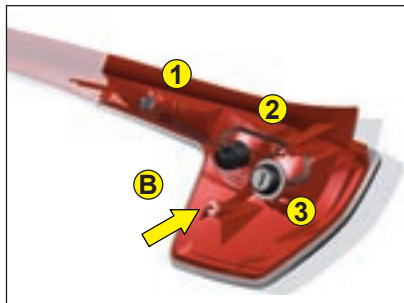





### ACHTERLICHTUNIT

Ga na welke lamp defect is.

#### Lampen:

- ❶ **Richtingaanwijzers:** P 21 W.
- ❷ **Achteruitrijlichten:** P 21 W.
- ❸ **Rem- en parkeerlichten:** P 21/5.

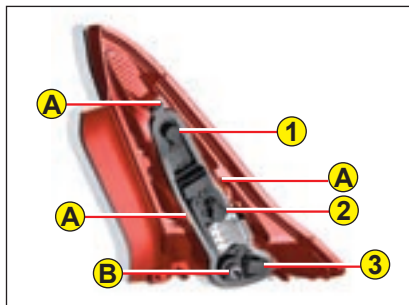

### Demonteren

Om de moer **B** te bereiken, maakt u de achterste bekleding in de koffer los door de stiften te verwijderen. Draai **B** los.

Draai de moer los. Verwijder de lamphouder door **A** los maken.

Verwijder de achterlichtunit.

Draai de lamp een kwartslag om deze te kunnen vervangen.



### 3e Remlicht

Raadpleeg een CITROËN erkend bedrijf.

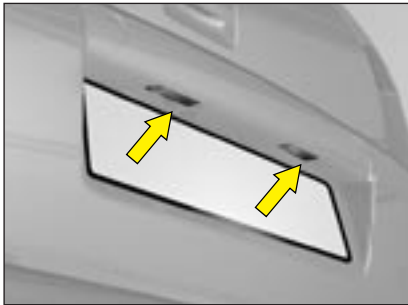
**Kentekenplaat**

- Steek een schroevendraaier in de buitenste openingen van de kunststof kap.
- Druk de kap naar buiten.
- Verwijder de kunststof kap.
- Vervang de defecte lamp door deze uit te trekken.

**Lamp:** W 5 W.

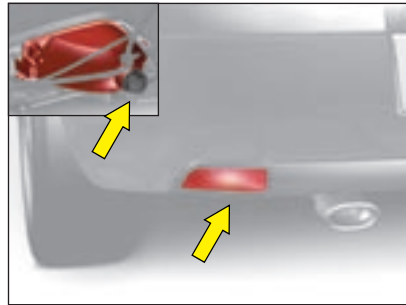
**Mistachterlicht**

Verdraai de lamphouder een kwartslag.

**Lamp:** P 21

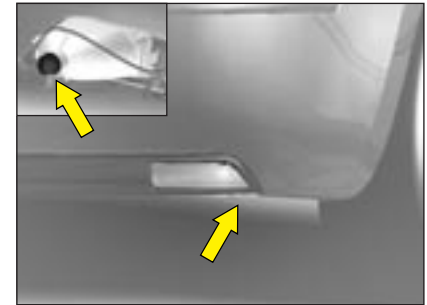
**Achteruitrijlichten**

Verdraai de lamphouder een kwartslag.

**Lamp:** P 21 (5-deursuitvoering)

**Test na elke ingreep de werking van de verlichting.**

### Trekhaak

Wij adviseren u de montage van deze voorziening over te laten aan een CITROËN erkend bedrijf, aangezien men daar bekend is met de sleepgewichten van de auto en over de benodigde instructies beschikt met betrekking tot een dergelijk veiligheidssysteem.

Bij de montage van een trekhaak is de montage van een door CITROËN goedgekeurde elektronische unit noodzakelijk, om elk risico van storing of beschadiging (brandgevaar) uit te sluiten.

Het is niet toegestaan een caravanspiegel op het scherm van de auto te monteren.



### AFMETINGEN (in meters)

A: 0,841

### Set allesdragers en dakkoffers

In verband met de constructie van de auto, vanwege uw veiligheid, en om beschadiging van het dak en de achterklep te voorkomen, wordt aangeraden uitsluitend allesdragers en dakkoffers te gebruiken die getest en goedgekeurd zijn door AUTOMOBILES CITROËN.

### Adviezen

- Verdeel het gewicht zo goed mogelijk en voorkom een te zware belading aan één kant.
- Plaats de zwaarste spullen onderop.
- Sjur de lading stevig vast en markeer uitstekende lading volgens de geldende wettelijke voorschriften.
- Rijd voorzichtig: wees bedacht op een grotere zijwindgevoeligheid (de stabiliteit van de auto kan hierdoor beïnvloed worden).
- Verwijder de allesdragers zodra deze niet meer nodig zijn.

### Fietsdrager

Het is ten strengste verboden een fietsdrager op de achterklep van een drie-deursmodel te monteren.

**Houd u aan de toegestane gewichten.**

**Maximum toegestane daklast:**  
zie hoofdstuk «Algemeen».

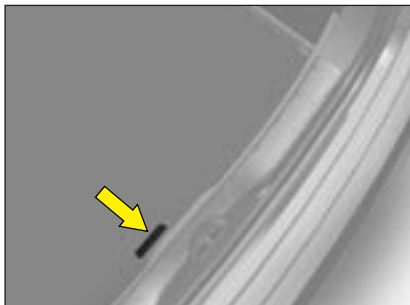

### Uitnemen van het reservewiel

Licht het vloerdeel in de koffer op.

### Afmeting van het reservewiel

Indien uw reservewiel niet dezelfde afmetingen heeft als de wielen die onder uw auto zijn gemonteerd (zie sticker), dan mag u dat slechts tijdelijk gebruiken en er niet harder mee rijden dan 80 km/uur. Vervang het zo snel mogelijk.

### Bandenspanning

De bandenspanning staat vermeld op de sticker aan de binnenkant van de stijl van het linker voorportier (zie «Identificatie» en «Gebruiksvoorzorgen»).

**N.b.:** Op de steunkast zijn tekeningen aangebracht om aan te geven waar het gereedschap geplaatst dient te worden. Trek de bevestigingsriem van het reservewiel strak om trillingen te voorkomen en om uw veiligheid in geval van een aanrijding niet in gevaar te brengen.

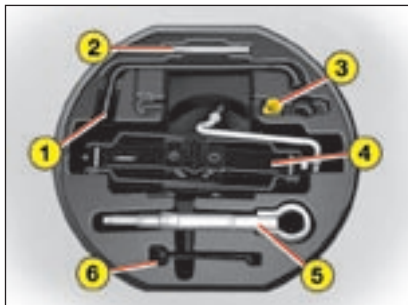

### Gereedschap

Het gereedschap bevindt zich in een gereedschapsdoos in het reservewiel. Verwijder de riem om deze te kunnen bereiken.

- 1 - Wielsleutel
- 2 - Centreerpen
- 3 - Gereedschap voor het verwijderen en monteren van de bouten
- 4 - Krik met slinger
- 5 - Uitneembaar sleepoog
- 6 - Demonteer gereedschap voor het naafdeksel over de bouten van de aluminium velgen

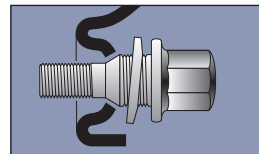

### Lichtmetalen velgen

Indien uw auto voorzien is van lichtmetalen velgen en een stalen reservewiel, dan is het normaal wanneer u tijdens de montage van dat reservewiel constateert dat de ringen van de wielbouten niet helemaal tegen de velg aankomen.

Bij montage van het stalen reservewiel wordt gebruik gemaakt van het conische gedeelte van de wielbout (zie afbeelding).

Controleer, wanneer u de lichtmetalen velg weer monteert, of de ringen van de wielbouten schoon zijn.

**Ga nooit onder uw auto liggen,  
als die slechts wordt ondersteund door een krik.  
De krik is een gereedschap dat speciaal voor uw auto is ontworpen.  
Gebruik dit gereedschap niet voor andere doeleinden.  
Monteer zo snel mogelijk na reparatie het originele  
wiel weer onder de auto.**



### Demonteren

- 1 - Zet de wagen op een vlakke en horizontale ondergrond, die bovendien hard en niet glad is. Trek de handrem aan. Zet het contact af en schakel, indien u de auto op een helling parkeert, de eerste versnelling of de achteruitversnelling in, afhankelijk van de positie van de auto.
- 2 - Trek de wioldop met behulp van de wielsleutel **1** bij de ventielopening los. Steek bij auto's met aluminium velgen het gereedschap **6** in de opening van de velg en klik het naafdeksel los.



### 3 - Maak de wielbouten los.

- Draai bij wielen met aluminium velgen de antidiefstalmoer met behulp van het bijgeleverde gereedschap los.
- 4 - Plaats de krik onder de auto (zie tekeningen), bij punt **A**, zo dicht mogelijk bij het te vervangen wiel.
  - 5 - Draai de krik **4** uit tot de voet van de krik de grond raakt. Zorg ervoor dat de as van de voet verticaal onder het krikpunt staat.
  - 6 - Licht de auto op.
  - 7 - Verwijder de bouten alsmede het wiel.

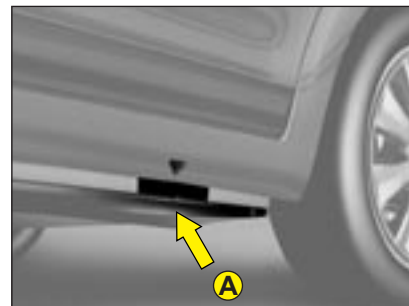

### Terugplaatsen

- 1 - Zet het wiel op zijn plaats met behulp van het centreergereedschap.
- 2 - Draai de **3** bouten met de hand vast en verwijder het centreergereedschap.
- 3 - Draai een eerste keer vast met de sleutel **1**.
- 4 - Draai de krik **4** in en verwijder hem.
- 5 - Zet de wielbouten vast met de sleutel **1**.
- 6 - Zet de wioldop op zijn plaats; zet eerst de ventielopening op het ventiel en druk met de vlakke hand de wioldop vast. Bij een auto met aluminium velgen: zet de kap weer op zijn plaats.
- 7 - Berg het gereedschap en het wiel op in de koffer.
- 8 - Controleer de bandenspanning (zie «IDENTIFICATIE») en laat de uitlijning controleren.

# DETECTIE TE LAGE BANDENSPIJNING

Deze functie waarschuwt u voor te lage bandenspanning of een lekke band. Hiertoe controleren wielsensoren continu de staat van de onder uw auto gemonteerde wielen.

Dit systeem stelt u natuurlijk nimmer vrij van de verplichting van het regelmatig controleren van de bandenspanning.

## Signalering onvoldoende bandenspanning

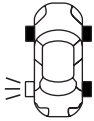

Het **SERVICE**-lampje gaat branden en op het display verschijnt een silhouetje en een melding, gecombineerd met een geluidssignaal.

De plaats van het wiel in kwestie wordt knipperend aangeduid in het silhouetje. Het is noodzakelijk zo snel mogelijk de bandenspanning te laten controleren.

## Lekke band

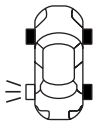

Het **STOP**-lampje gaat branden en op het display verschijnt een silhouetje en een melding, gecombineerd met een geluidssignaal.

De plaats van het wiel in kwestie wordt knipperend aangeduid in het silhouetje. Stop onmiddellijk, zonder bruske stuur- of remmanoeuvres.

Vervang het wiel met het mankement (lekke of erg slappe band) en laat de band zo snel mogelijk repareren; laat de bandenspanning zo snel mogelijk controleren.

Het wiel met de kapotte band (die zich in de koffer of in de werkplaats bevindt) wordt niet meer gedetecteerd (informatie afkomstig via het silhouetje of de melding) en het reservewiel ook niet.

## Niet-gedetecteerd wiel

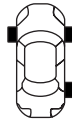

Het **SERVICE**-lampje brandt en op het display verschijnt een silhouetje en een melding, gecombineerd met een geluidssignaal. De plaats van het afwezige wiel wordt knipperend aangeduid in het silhouetje. Wanneer u geen wiel vervangen heeft, geeft dit systeem een storing in de werking van het systeem aan.

Raadpleeg een CITROËN erkend bedrijf voor het vervangen van defecte sensoren.

Het detectiesysteem van te lage bandenspanning is een hulp bij het rijden die nimmer in de plaats kan komen van de waakzaamheid en verantwoordelijkheid van de bestuurder.

Dit systeem stelt u natuurlijk nimmer vrij van de verplichting van het regelmatig controleren van de bandenspanning (zie «identificatie») om er zeker te zijn dat het dynamische gedrag van uw auto optimaal blijft en om vroegtijdige bandenslijtage te voorkomen, met name onder bijzondere rijomstandigheden (zwaar beladen auto, hoge snelheid).

## Denk erom de spanning van de band van het reservewiel te controleren.



Laat het repareren en verwisselen van de banden op wielen voorzien van een sensor altijd over aan een CITROËN erkend bedrijf. Indien zich in de buurt van uw auto elektrische systemen bevinden die signalen uitzenden waarvan de frequentie identiek is aan die van de sensoren op de wielen, dan kan de werking van het detectiesysteem op de wielen daardoor tijdelijk verstoord zijn.

### Uitneembaar sleepoog

Het sleepoog is demontabel en monteerbaar aan zowel de voor- als de achterzijde van de auto. Het is opgeborgen in de beschermende houder in het reservewiel.



### Advies

Alleen bij hoge uitzondering is het toegestaan de auto **over een korte afstand en met lage snelheid** te slepen (informeer naar de wettelijke bepalingen).

**Indien niet voldaan wordt aan deze voorwaarden mag uw auto uitsluitend op een autoambulance worden getransporteerd.**

### VOORSCHRIFT SLEPEN UITVOERINGEN MET AUTOMAAT

Zet de schakelhendel in de stand N (neutrale stand).

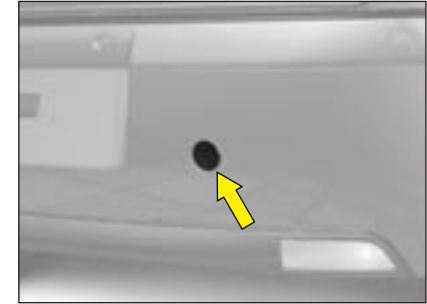
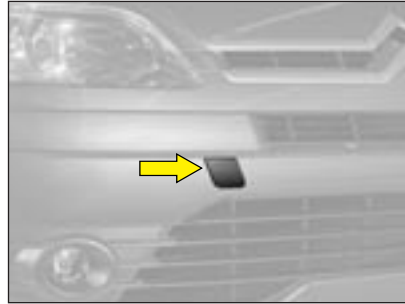

### Slepen over de weg

Zowel aan de voor- als achterkant van de auto bevindt zich, achter een kapje, de bevestiging van het sleepoog.

Deze is als volgt bereikbaar:

- voorkant: duw links boven tegen het kapje en trek aan de rechter zijde.
- achterkant: duw tegen het onderste gedeelte en trek aan het bovenste gedeelte.

Het kapje blijft aan de bumper vastzitten via een lipje, om te voorkomen dat u het verliest.

**De contactsleutel moet in de stand «M» staan om de stuurfunctie te behouden.**

Gebruik een sleepstang die u aan de sleepogen bevestigt.



**Bij afgezette motor is noch de besturing,  
noch het remsysteem bekrachtigd.**

**Zorg ervoor dat, wanneer u met deze auto een andere  
auto trekt, de versnellingsbak van de getrokken auto  
in de vrijstand geschakeld staat.**

Type motor	5-deursuitvoering					
	1.4i 16V BVM	1.6i 16V BVM	1.6i 16V BVA	2.0i 16V 138pk BVM	2.0 16V 143pk BVM	2.0i 16V 143pk BVA
Inhoud brandstoftank	Circa 60 liter					
Toegestane brandstof	Ongelode benzine RON 95 - RON 98					
Mimimale draaicirkel tussen muren (in mm)	11,3	11,3	11,3	11,3	-	11,3
Fiscaal vermogen	6	7	7	8	-	9
Vermogen (kW)	65	80	80	100	-	105
Maximum theoretische snelheid (km/h) (in de hoogste versnelling)	182	194	188	207	-	206
<b>Gewicht (kg)</b>						
Ledig gewicht (MAV)	1 182	1 200	1 274	1 262	1 276	1 292
Totaal toelaatbaar gewicht (MTAC)	1 702	1 732	1 794	1 782	1 772	1 812
Maximaal toegestane belasting op achteras (CMAE AR)	850	850	850	850	850	850
Totaal treingewicht (MTRA)	2 902	2 932	2 994	3 082	3 072	3 112
Geremde aanhanger (binnen totaal toelaatbaar treingewicht)						
10% < Hellingpercentage ≤ 12%	1 200	1 200	1 200	1 300	1 300	1 300
8% < Hellingpercentage ≤ 10%	1 200	1 200	1 200	1 300	-	1 300
Hellingpercentage ≤ 8%	1 500	1 400	1 400	1 500	-	1 500
Ongeremde aanhanger	628	637	674	668	675	683
Maximaal toegestane kogeldruk	63	61	62	66	62	66
Maximaal toegestane dakbelasting	75					



5-deursuitvoering			
HDi 90 BVM	HDi 110 BVM	HDi 110 FAP BVM	HDi 138 FAP BVM
Circa 60 liter			
Diesel			
11,3	11,3	11,3	12
5	6	6	7
66	80	80	100
180	192	192	207
1 257	1 270	1 280	1 381
1 777	1 800	1 800	1 849
850	850	850	850
3 077	3 100	3 100	3 349
1 300	1 300	1 300	1 500
1 300	1 300	1 300	1 500
1 300	1 300	1 300	1 900
666	672	677	728
66	66	66	73
75			

**FAP:** Roetfilter

**MAV:** Ledig gewicht.

**MTAC:** Totaal toelaatbaar gewicht.

**CMAE AR :** Maximaal toelaatbaar gewicht op achteras.

**MTRA:** Totaal Toelaatbaar Treingewicht

**Gewicht:** zie typeplaatje

**BVM:** Handgeschakelde versnellingsbak

**BVA:** Automatische versnellingsbak

Houd u aan de wettelijk voorgeschreven aanhangergewichten.

U dient zich te houden aan de wettelijk voorgeschreven aanhangergewichten van het land waarin u zich bevindt.

**De gegeven gewichten gelden voor Frankrijk.** Raadpleeg derhalve uw kentekenbewijs voor informatie over de exacte waarden.

De banden 205/50 R17 zijn niet geschikt voor sneeuwkettingen.

Raadpleeg een CITROËN erkend bedrijf.

Type motor	3-deursuitvoering					
	1.4i 16V BVM	1.6i 16V BVM	1.6i 16V BVA	2.0i 16V 138pk BVM	2.0 16V 143pk BVM	2.0i 16V 180pk BVM
Inhoud brandstoftank	Circa 60 liter					
Toegestane brandstof	Ongelode benzine RON 95 - RON 98					
Mimimale draaicirkel tussen muren (in mm)	11,3	11,3	11,3	11,3	-	11,3
Fiscaal vermogen	6	7	7	8	-	11
Vermogen (kW)	65	80	80	100	-	130
Maximum theoretische snelheid (km/h) (in de hoogste versnelling)	182	194	188	207	-	227
<b>Gewicht (kg)</b>						
Ledig gewicht (MAV)	1 181	1 200	1 278	1 279	1 288	1 337
Totaal toelaatbaar gewicht (MTAC)	1 701	1 720	1 798	1 735	1 770	1 768
Maximaal toegestane belasting op achteras (CMAE AR)	850	850	850	850	850	850
Totaal treingewicht (MTRA)	2 901	2 920	2 998	3 035	3 070	2 868
Geremde aanhanger (binnen totaal toelaatbaar treingewicht)						
10% < Hellingpercentage ≤ 12%	1 200	1 200	1 200	1 300	1 300	1 100
8% < Hellingpercentage ≤ 10%	1 200	1 200	1 200	1 300	-	1 500
Hellingpercentage ≤ 8%	1 500	1 400	1 400	1 500	-	1 800
Ongeremde aanhanger	628	637	676	677	680	686
Maximaal toegestane kogeldruk	63	61	63	65	62	57
Maximaal toegestane dakbelasting	75					

3-deursuitvoering			
HDi 90 BVM	HDi 110 BVM	HDi 110 FAP BVM	HDi 138 FAP BVM
Circa 60 liter			
Diesel			
11,3	11,3	11,3	12
5	6	6	7
66	80	80	100
180	192	192	207
1 255	1 269	1 279	1 379
1 775	1 790	1 799	1 835
850	850	850	650
3 075	3 090	3 099	3 335
1 300	1 300	1 300	1 500
1 300	1 300	1 300	1 500
1 300	1 300	1 300	1 900
665	672	677	727
66	66	66	73
75			

**FAP:** Roetfilter

**MAV:** Ledig gewicht.

**MTAC :** Totaal toelaatbaar gewicht.

**CMAE AR :** Maximaal toelaatbaar gewicht op achteras.

**MTRA:** Totaal Toelaatbaar Treingewicht

**Gewicht:** zie typeplaatje

**BVM:** Handgeschakelde versnellingsbak

**BVA:** Automatische versnellingsbak

Houd u aan de wettelijk voorgeschreven aanhangergewichten.

U dient zich te houden aan de wettelijk voorgeschreven aanhangergewichten van het land waarin u zich bevindt.

**De gegeven gewichten gelden voor Frankrijk.** Raadpleeg derhalve uw kentekenbewijs voor informatie over de exacte waarden.

De banden 205/50 R17 zijn niet geschikt voor sneeuwkettingen.

Raadpleeg een CITROËN erkend bedrijf.

# BRANDSTOFVERBRUIKSCIJFERS

(in liters/100 km, volgens ECE-norm)

Type motor	1.4i 16V	1.6i 16V	2.0i 16V 138 pk	2.0i 16V 143 pk	2.0i 16V 180 pk	HDi 90	HDi 110	HDi 110 FAP	HDi 138 FAP		
<b>BERLINE</b>	BVM	BVM	BVA	BVM	BVM	BVA	BVM	BVM	BVM	BVM	
<b>Stadstraject</b>	8,7	9,5	10,6	11,3	-	11,7	11,7	5,9	6,0	6,0	7,1
<b>Uitstoot CO<sub>2</sub></b>	209	224	251	269	-	281	281	158	161	161	188
<b>90 km/uur</b>	5,2	5,7	5,8	5,8	-	6,1	6,5	4,1	4,0	4,0	4,5
<b>Uitstoot CO<sub>2</sub></b>	124	135	137	140	-	146	156	109	108	108	119
<b>Gemiddeld</b>	6,4	7,1	7,6	7,8	-	8,1	8,4	4,7	4,7	4,7	5,4
<b>Uitstoot CO<sub>2</sub></b>	153	169	180	186	-	193	200	125	125	125	142

Deze brandstofverbruikcijfers zijn opgesteld volgens de Richtlijn 80/1268/CEE. Ze kunnen afwijken door factoren als rijgedrag, rijomstandigheden, weersgesteldheid, belading van de auto, onderhoudsstaat van de auto en gebruik van elektrische accessoires.

**FAP:** Roetfilter

**BVM:** Handgeschakelde versnellingsbak

**BVA:** Automatische versnellingsbak

**De gegeven brandstofverbruikcijfers waren juist ten tijde van druk van dit boekje.**

	3-deurs- uitvoering	5-deurs- uitvoering
<b>A</b>	2,608	
<b>B</b>	4,273	4,260
<b>C</b>	0,935	
<b>D</b>	0,730	0,717
<b>E</b>	1,502 / 1,510	
<b>F</b>	1,505	1,497
<b>G</b>	1,769	1,773
<b>H</b>	1,456 / 1,471	
<b>I</b>	1,964	

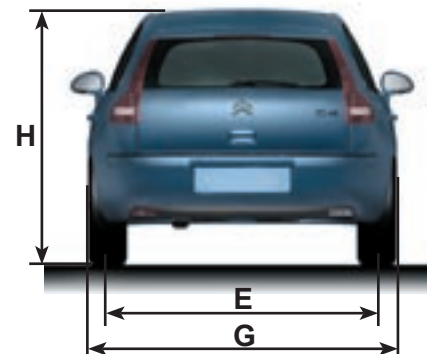
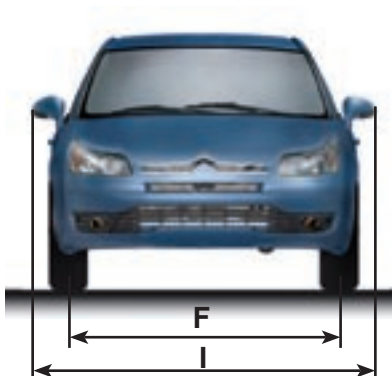
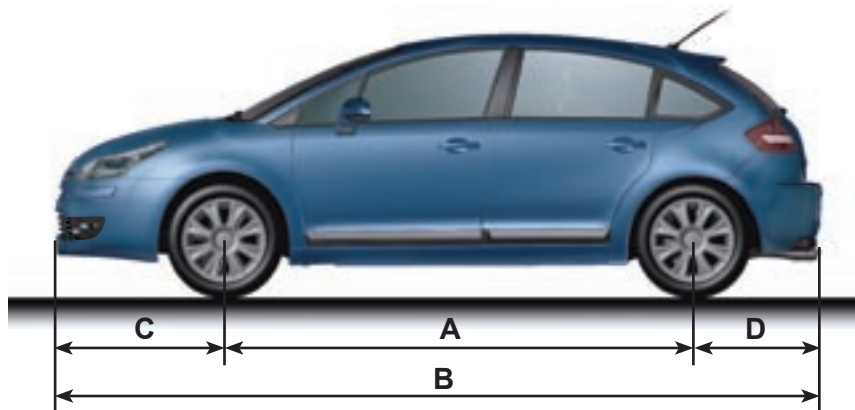

# AFMETINGEN (in meters)

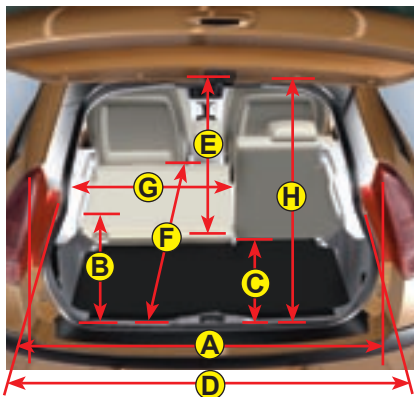

3-deursuitvoering

A	0,903/1,067
B	0,513/0,518
C	0,794
D	1,034
E	0,791
F	1,385
G	0,725
H	0,791

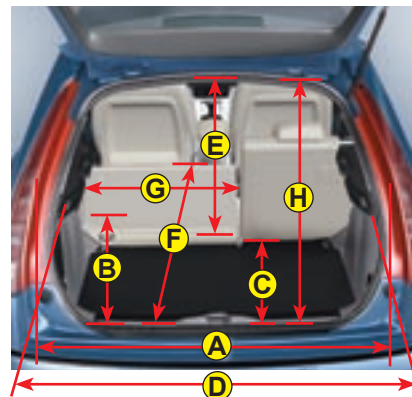

5-deursuitvoering

A	0,862/1,044
B	0,492/0,515
C	0,794
D	1,034
E	0,791
F	1,385
G	0,725
H	0,791

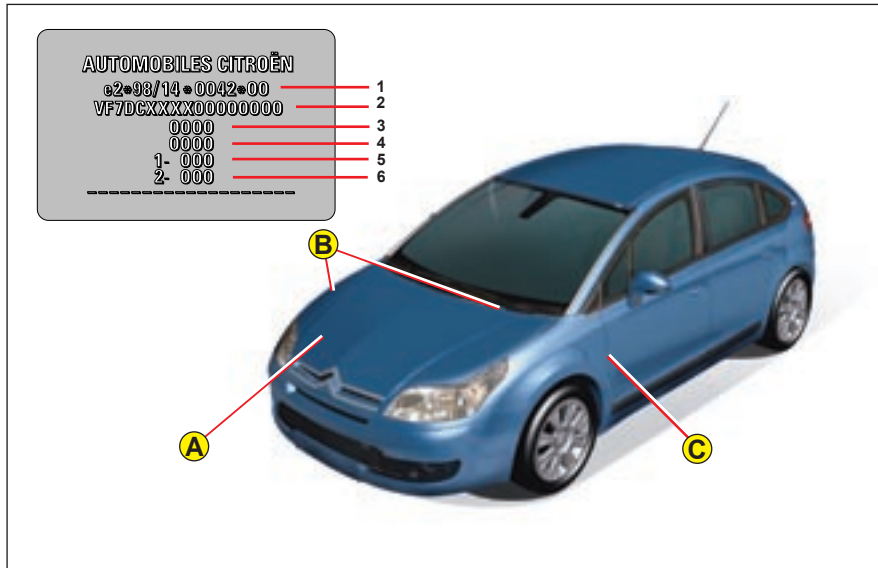
**A Typeplaatje**

In het motorcompartiment.

- 1: Nummer Europese typegoedkeuring
- 2: VIN-nummer
- 3: Totaal toelaatbaar gewicht
- 4: Totaal treingewicht
- 5: Maximumgewicht op de vooras
- 6: Maximumgewicht op de achteras

**B VIN-nummer**

Op de carrosserie en achter de voorruit.



Het nummer op de carrosserie bevindt zich onder de kunststof bekleding, die u kunt verwijderen nadat u met behulp van de contactsleutel op de stiften heeft gedrukt.

**C Kleurcode van de lak**  
**Bandenmaat**  
**Bandenspanning**

Het type auto en het VIN-nummer staan eveneens vermeld op het kentekenbewijs.

Elk origineel CITROËN onderdeel is exclusief voor het merk CITROËN.

Om redenen van veiligheid en garantie adviseren wij u om voor uw auto uitsluitend CITROËN onderdelen te gebruiken.









- A** Aanhangergewicht .....XVI  
 ABS ..... XIII  
 ABS-systeem ..... XIII  
 Accessoirestekker  
 (12 volt) ..... 6-7-94  
 Accu ..... 112-113-XIV-XXIII  
 Accu vervangen ..... 113  
 Accupech ..... 112-113  
 Achterruit (ontwase-  
 men) .....29-30-75-76-78-80  
 Achterstoelen ..... 81-82  
 Achterruitversnelling ..... 58-60  
 Aflegbak ..... 91-92  
 Afmetingen ..... 137-138  
 Afstandsbediening ..... 35-36  
 Airbag ..... 6-7-14-83-V ➔ VII  
 Airconditioning,  
 automatisch ..... 30-78-79  
 Algemeen ..... 132-135  
 Anti-inbraakalarm ..... 39-40  
 Asbakken .....94  
 Autogordelgebruik  
 (detectie) .....14  
 Autogordels .....21-III-IV  
 Automatisch branden  
 van de koplampen .....17  
 Automatische vergrendeling  
 tijdens het rijden .....71  
 Automatische  
 versnellingsbak ..... 59-62  
 Autoradio ..... 6-7-10-11-98
- B** Bagagenet .....95  
 Banden ..... 127-130-XV  
 Banden (onderhoud) .....XV  
 Bandenslijtage .....XVI  
 Bandenspanning ... 139-XV-XVI  
 Batterijen afstandsbediening  
 vervangen .....36  
 Bediening verlichting ..... 16-18  
 Beknopte  
 gebruiksaanwijzing ..... 6-34  
 Beladen van de auto en het  
 trekken van een  
 aanhangertank .....XVI  
 Bestuurdersplaats ..... 6-7  
 Binnerverlichting ..... 88-89  
 Blokkering bediening  
 achterruiten .....28  
 Boordcomputer ..... 56-57  
 Brake assist system .....64  
 Brandstof .....119  
 Brandstof tanken ..... 119  
 Brandstofcircuit  
 (Diesel) ..... 109-110  
 Brandstofsoort ..... 119  
 Brandstoffanklep .....119  
 Brandstoftoevoer  
 (onderbreking) ..... XII  
 Brandstofvulopening ..... 119
- C** Centrale vergrendeling .....35  
 Claxon ..... 6-7-10-16  
 Codekaart .....38  
 Contact ..... 41-42  
 Controlelampjes ..... 13-15
- D** Daklastdragers .....127  
 Dashboard ..... 6-7  
 Dashboardinstrumenten .....47  
 Dashboardverlichting .....47  
 Derde remlicht ..... 124-125  
 Detectie te lage  
 bandenspanning ..... 130  
 Dimlichten ..... 6-7-13-17  
 -120-121  
 Display NaviDrive  
 (kleur) .....55  
 Display NaviDrive  
 (zwart/ wit) .....54  
 Drempelverlichting .....89  
 Dynamische stabiliteits-  
 controle (ESP) ..... 6-7-15-65
- E** ECO-Modus .....42  
 Elektrische ruiten ..... 6-7-28  
 Elektronische  
 startbeveiliging .....37  
 Extra elektrische  
 accessoires .....XVIII
- F** «Follow me home»  
 verlichting .....36
- G** Geluidssignaal ..... 6-7-10  
 Geluidssignaal vergeten  
 verlichting .....16  
 Gereedschap .....128  
 Gewichten ..... 132-135-139  
 Gordelspanners .....III  
 Gordelverstelling ..... 21-III-IV  
 Grootlicht .....6-7-13-17-120-121



- H** Handgeschakelde  
versnellingsbak.....58  
Handgrepen.....93  
Handschoenenkastje.....90  
Hoedenplank.....96-XVI  
Hoofd-  
menu.....10-12-48-51-54-55  
Hoofdsteun.....21-22-81-II  
Hulpaccu.....112-113
- I** Identificatie auto.....139  
Inhoud reservoirs.....111  
Inrijden.....XIX  
Interieur (onderhoud).....XXII
- K** Katalysator.....XVII  
Kilometerteller.....9  
Kinderbevestigings-  
middelen.....85-87-VIII-IX  
Kinderen (beschermende  
middelen).....85-87-VIII-IX  
Kinderzitje.....85-87-VIII-IX  
Kleurcode van de lak.....139  
Klokje.....50-53 → 55  
Koelcircuit.....106-107  
Koelvloeistof.....100-106-107  
Koelwatertemperatuur-  
meter.....100-106-107  
Koffer.....95-96  
Koplampen  
(bediening).....6-7-16-18  
Koplampen  
(meesturend).....68  
Koplampwissers.....20  
Krik.....128-129
- L** Lade.....6-7-90-92  
Lak (onderhoud).....XXI  
Lampen vervangen.....120-126  
Lichtsignaal.....6-7-16  
Logboek van  
waarschuwingen.....9-50-52  
Lokaliseren  
geparkeerde auto.....36  
Luchtfilter.....100-106  
Luchtverdeling.....77  
Luidsprekers.....98  
Luidsprekers (montage).....98
- M** Milieu.....XIII  
Mistlampen voor.....6-7-18  
Mistlichten.....6-7-13-18-122-126  
Motor HDi 110.....104-106  
Motor HDi 138.....105-106  
Motor HDi 90.....104-106  
Motor 1.4i 16V.....100-106  
Motor 1.6i 16V.....101-106  
Motor 2.0i 16V.....102-103-106  
Motorkap.....99  
Motorolie...100-106-111-XII-XX  
Motorolie bijvullen.....100-106  
Motortypeplaatje.....139  
Multifunctioneel  
display.....6-7-48-55
- N** Nachtrijden.....47  
Neerklapbare bank.....81-82  
Neerklapbare  
ruigleuning.....81-82  
Niveaus.....106-108  
Noodstop.....14
- O** Oliëniveau-indicator.....44  
Onder de motorkap....100-104  
Onderbreking brandstof.....XII  
Onderhoud.....99-118  
Onderhoudsinterval-  
indicator.....45-46  
Ontdooien -  
ontwasemen.....29-30-75-  
76-78-80  
Ontwaseming  
achterraut.....29-30-75-  
76-78-80
- P** Parfumeur.....97  
Parkeerhulp.....6-7-69-70  
Parkeerlichten.....6-7-13-17-  
120-121  
Parkeerrem.....14-63-XIII  
Plafondlamp.....88-123  
Portieren.....71-72
- R** Radiateur  
(niveau).....100-106-107  
Radio.....6-7-10-11-98  
Radioaansluiting.....98  
Recirculatie  
interieurlicht.....12-75-78-80  
Recycling en milieu.....XIII  
Recycling materialen.....XXIII  
Remblokken (controle)..14-XIII  
Remblokslijtage.....14-XIII  
Remlichten.....124-125  
Remmen (controle  
slijtage).....14-XIII  
Remsysteem.....63-64-XIII  
Remvloeistof.....14-100-106-  
108-XIII



- R** Richtingaanwijzers ..... 13-16-120-121  
Rijhouding ..... 21-II  
Roetfilter (diesel) ..... 66  
Ruitbediening ..... 6-7-28  
Ruitensproeier ..... 20-111  
Ruitenwisser ..... 6-7-19-20
- S** Schakelen ..... 58  
Schakelen (automaat) .... 59-62  
Schakelhendel  
  automaat ..... 59-62  
Sigarenaansteker ..... 6-7-94  
Signalering ..... 16-18  
Sjorogen ..... 95  
Sleepoog ..... 131  
Slepen ..... 131-XVI  
Sleutels ..... 37  
Sneeuw-  
  kettingen ..... 133-135-X-XX  
Sneeuwkettingen  
  (banden) ..... 133-135  
Snelheids-  
  begrenzing .... 6-7-10-11-31-32  
Snelheids-  
  beperking ..... 6-7-10-11-33-34  
Spiegels ..... 26-27  
Spiegelverwarming ..... 27  
Spot ..... 88  
Starten ..... 43  
Startmotor ..... 41-42  
Stoelverstelling .. 22-25-81-82-II  
Stoelverwarming ..... 24  
Stuur met vaste centrale  
  bedieningen ..... 10-12  
Stuurslot ..... 6-7-41-42  
Stuurverstelling ..... 21  
Supervergrendeling ..... 35-37
- T** Temperatuurregeling ..... 73-80  
Tijd instellen ..... 50-53 ➔ 55  
Toerenteller ..... 8  
Transpondersleutel ..... 37  
Trekhaak ..... 127
- U** Uitlaatgas ..... XI-XVII  
Uitschakelen ESP ..... 6-7-65
- V** Veilig rijden ..... X  
Veiligheid (adviezen) ..... XI-XII  
Veiligheid van  
  kinderen ..... 71-84-87  
Ventilatie ..... 73-80  
Ventilatie roosters ..... 6-7-73-74  
Verbruik ..... 136  
Verlichting ..... 16-18-X  
Versnellingsbakolie ..... XX  
Versnellingspook ..... 58  
Verstelling van de  
  koplampen ..... 18  
Voorgloeien (diesel) ..... 14  
Voorstoelen ..... 22-25  
Voorzorgsmaat-  
  regelen ..... I ➔ XXIII
- W** Waarschuwingsknipper-  
  lichten ..... 6-7-13-16  
Wiel vervangen ..... 128-129  
Wiel verwisselen ..... 128-129  
Wieldoppen ..... 128  
Winter  
  (voorzorgen) ..... 133-135-XX
- Z** Zekeringen ..... 114-118  
Zekeringen  
  vervangen ..... 114-118  
Zicht ..... 19-20-X  
Zijwaartse  
  trajectcontrole ..... 6-7-67  
Zonneklep ..... 93